

Uzaicinājuma apraksts:	SIA "Rīgas ūdens" tirgus izpēte "Metāntenka 05R01 profilaktiskā apsekošana, tīrīšana un remonta darbi" (identifikācijas Nr.T.I.2026/25)
Piedāvājuma iesniegšanas termiņš:	2026.gada 21.maijs plkst. 11:00
Kontaktpersona:	SIA "Rīgas ūdens" Iepirkumu vadības daļas jaunākā iepirkumu speciāliste Arta Višķere tāl. 67321966, e-pasts: tirgusizpete@rigasudens.lv

Aicinām piedalīties tirgus izpētē un līdz **2026.gada 21.maija plkst. 11:00** nosūtīt savu piedāvājumu uz e-pasta adresi: tirgusizpete@rigasudens.lv.

Pretendents var iesniegt piedāvājumu, kas "nabloķēts" ar paroli, lai to nevar atvērt līdz Tirgus izpētes uzaicinājumā norādītajam piedāvājumu iesniegšanas termiņam. Gadījumā, ja pretendents piedāvājumu "nabloķē" ar paroli, pretendents ne vēlāk kā 15 (piecpadsmit) minūšu laikā pēc piedāvājumu iesniegšanas termiņa beigām uz e-pasta adresi tirgusizpete@rigasudens.lv jānosūta derīga parole "nabloķētā" dokumenta atvēršanai.

1. IEPIRKUMA PRIEKŠMETS:

- 1.1. **Metāntenka 05R01** (turpmāk - Objekts) profilaktiskā apsekošana, tīrīšana un remonta darbi, saskaņā ar uzaicinājuma, tā pielikumiem un saistošo normatīvo aktu prasībām (turpmāk – Darbi).
- 1.2. Darbu izpildes, tai skaitā Darbu pieņemšanas - nodošanas akta iesniegšanas Pasūtītājam, termiņš ir 60 (sešdesmit) kalendāra dienas (provizoriski periodā **no 2026.gada jūnija līdz 2026.gada augustam**, ņemot vērā Tehniskās specifikācijas – darba uzdevuma (**1.pielikums**) 6.pielikumā pievienoto laika grafiku.

2. DOKUMENTU SAŅEMŠANA:

Tehniskās specifikācijas – darba uzdevuma pielikumos minēto dokumentāciju elektroniskā formātā iespējams saņemt, nosūtot pieprasījumu uz e-pastu: tirgusizpete@rigasudens.lv, pievienojot pretendenta parakstītu konfidencialitātes apliecinājumu (sk. 6.pielikumu) par pasūtītāja izvirzīto konfidencialitātes prasību ievērošanu.

3. OBJEKTA APSKATE:

Pirms piedāvājuma iesniegšanas Pretendentam **obligāti** ir jāveic Objekta apskati, lai iepazītos ar tā stāvokli attiecībā uz vispārējiem Darbu apstākļiem Objektā un jebkuru aspektu, kas varētu ietekmēt Darbu veikšanu un Darbu izpildes metodes. Objekta apskates laiks saskaņojams iepriekš ar SIA "Rīgas ūdens" **Bioloģiskās attīrīšanas stacijas "Daugavgrīva"** Mehāniskā dienesta vadītāju Vairi Eglīti, mob.27833254, e-pasta adrese vairis.eglitis@rigasudens.lv.

4. PRASĪBAS PRETENDENTAM:

- 4.1. Pretendents ir reģistrēts Latvijas Republikas Uzņēmumu reģistrā un Latvijas republikas Būvkomersantu reģistrā vai līdzvērtīgā reģistrā ārvalstīs normatīvajos aktos noteiktajos gadījumos un normatīvajos aktos noteiktajā kārtībā – Pretendentam ir tiesībspēja un rīcībspēja.
- 4.2. Pretendents līguma izpildei var nodrošināt šādus speciālistus:
 - 4.2.1. vismaz vienu speciālistu metāntenka 05R01 tīrīšanas darbu izpildei, kuram iepriekšējo 7 (septiņu) gadu laikā (septiņi pilni gadi un periods līdz piedāvājumu iesniegšanai) ir pieredze vismaz vienas slēgtas tvertnes tīrīšanas darbos ar minimālo tilpumu vismaz 1000 m³;
 - 4.2.2. vismaz vienu būvspeciālistu - darbu vadītāju metāntenka apsekošanas darbus veikšanai, kuram ir spēkā esošs būvspeciālista sertifikāts ūdensapgādes un kanalizācijas sistēmu ekspertīzē vai hidrotehnisko būvju ekspertīzē vai būvspeciālista sertifikāts ūdensapgādes un kanalizācijas sistēmas, ieskaitot ugunsdzēsības sistēmas, būvdarbu vadīšanā un

būvuzraudzībā, un kuram iepriekšējo 7 (septiņu) gadu laikā (septiņi pilni gadi un periods līdz piedāvājumu iesniegšanai) ir pieredze metāla konstrukcijas rezervuāru apsekošanā ar tilpumu vismaz 1000m³;

- 4.2.3. vismaz vienu metālmateriālu metinātāju, profilaktisko un kapitāla rakstura remonta darbu veikšanai, kuram ir Ministru kabineta 18.07.2006. noteikumu Nr.588 "Metālmateriālu metinātāju un defektoskopistu sertificēšanas kārtība reglamentētajā sfērā" noteiktajā kārtībā izsniegta metinātāja profesionālā kvalifikācija, izmantojot elektriskā loka metināšanu un skābekļa acetilēna metināšanu, apliecinātais sertifikāts;
- 4.2.4. vismaz vienu speciālistu, tādu darbu izpildei, kur tiek izmantotas celšanas iekārtas, kurš ir saņēmis dokumentu, kas apliecina, ka speciālists saskaņā ar likuma "Par bīstamo iekārtu tehnisko uzraudzību" prasībām ir apmācīts darba aizsardzības jautājumos saistībā ar stropēšanas darbiem, proti, apmācīts droši veikt darbības, kas ir saistītas ar kravu nostiprināšanu pirms pacelšanas un pārvietošanu, kā arī apmācīts darbam ar tilta celtniem (celtņu operators).

5. IESNIEDZAMIE DOKUMENTI:

- 5.1. Pretendenta parakstīts pieteikums atbilstoši **2.pielikumā** pievienotajai veidnei.
- 5.2. Finanšu piedāvājums atbilstoši **4.pielikumā** pievienotajai veidnei.
- 5.3. Aizpildīti un parakstīti Pretendenta piedāvāto speciālistu pieejamības apliecinājumi saskaņā ar **3.pielikumā** pievienoto veidni, kuriem pievienoti kvalifikāciju apliecinājoši dokumenti (kopijas).
- 5.4. Ja Pretendents Līguma izpildē plāno piesaistīt apakšuzņēmējus, Piedāvājumam jāpievieno dokumenti, kas sagatavoti saskaņā ar Uzaicinājuma **7.pielikumā** pievienoto veidni.
- 5.5. Ja Pretendents, kuram tiks piešķirtas Līguma slēgšanas tiesības, Līguma izpildē plāno iesaistīt apakšuzņēmējus, kuriem nododamā pakalpojumu apjoma vērtība ir mazāka par 10 000 euro, pēc Līguma slēgšanas tiesību piešķiršanas, bet ne vēlāk kā uzsākot Līguma izpildi, Pretendentam jāiesniedz Līguma izpildē iesaistīto apakšuzņēmēju saraksts, kurā norādīts apakšuzņēmēja nosaukums, kontaktinformācija un tā pārstāvēt tiesīgā persona, ciktāl minētā informācija ir zināma. Ja attiecināms, minētajā sarakstā Pretendentam jānorāda arī apakšuzņēmēju apakšuzņēmēji.

6. PIEDĀVĀJUMU VĒRTĒŠANA UN LĪGUMA SLĒGŠANA:

- 6.1. Tirgus izpētes rezultātā SIA "Rīgas ūdens" noslēgs līgumu ar pretendentu, kura piedāvājums atbildīs norādītajām prasībām un būs ar viszemāko cenu.
- 6.2. Pretendents noteiktā termiņā var tikt uzaicināts uz sarunām, lai apspriestu pretendenta iesniegto piedāvājumu un līguma projektu, kā rezultātā pretendentam var tikt dota iespēja iesniegtajā piedāvājumā veikt grozījumus.

7. PIELIKUMĀ:

- 1.pielikums – Tehniskā specifikācija – darba uzdevums uz 6 (sešām) lapām;
- 2.pielikums – Pieteikuma veidne uz 2 (divām) lapām;
- 3.pielikums – Speciālistu pieejamības apliecinājuma veidne uz vienas lapas;
- 4.pielikums – Finanšu piedāvājuma veidne uz vienas lapas;
- 5.pielikums – Līguma projekts uz 5 (piecām) lapām;
- 6.pielikums – Konfidencialitātes apliecinājuma veidne uz vienas lapas;
- 7.pielikums – Informācijas par apakšuzņēmējiem un apakšuzņēmēja apliecinājum

TEHNISKĀ SPECIFIKĀCIJA – DARBA UZDEVUMS

Objekta atrašanās vieta: Dzintara iela 60, Rīga, LV-1016 Bioloģiskās attīrīšanas stacijas “Daugavgrīva”, Tehnoloģiskais cehs.

Būves raksturojums: Nogulšņu apstrādes kompleksa metāna raudzēšanas tērauda tvertne ar siltinājumu un iebūvētiem tehnoloģiskiem cauruļvadiem un aprīkojumu.

Situācijas apraksts (Metāntenkam Nr.05R01):

Metāntenkā uzstādīti 3 temperatūras devēji (05R01DT01;DT02;DT03), 05R01DT03 devēja darbība raksturojama kā neapmierinoša - temperatūru rāda 33,4°C, kas, iespējams, liecina par lielu smilšu daudzumu tvertnes iekšpusē.

Liels daudzums uzkrāto smilšu tvertnes iekšpusē (samazināts aktīvais tilpums, samazināta dūņu pārstrādes efektivitāte, smiltis ietekmē iekārtu abrazīvo nodilumu).

Gāzes cauruļvada aizbīdņiem DN200 nepieciešama revīzija (funkcija noslēgt atsevišķu tvertni).

Kontroles mēraparātu pārbaudes un nepieciešamības gadījumā nomaiņa (daži no devējiem uzrāda maz ticamas vērtības).

Darba uzdevums:

Uzņēmējam jāveic darbi 3 (trīs) posmos: **Tīrīšanas darbi, Apsekošanas darbi, Remonta darbi.**

Balstoties uz 2025./2026.gada novērojumiem un situācijas aprakstu, ir nepieciešams veikt minētā metāntenka tīrīšanas un remonta darbus **no 2026.gada jūnija līdz 2026.gada augustam**, ņemot vērā pievienoto laika grafiku (**6.pielikums**) un sekojošas prasības:

1. Metāntenka Nr.05R01 tīrīšanas darbi

- 1.1. Jēdziens “Tīrīšanas darbi”, šī darba uzdevuma izpratnē ietver tvertnes atbrīvošanu no nosēdumiem un mehānisko iekārtu uzaugumiem tvertnes iekšpusē.
- 1.2. Tīrīšanas darbus Uzņēmējam jāveic ne ilgāk kā 12 (divpadsmit) dienu laikā, atbilstoši laika grafikam un kvalitātē, kas nodrošina iespēju kvalitatīvai apsekošanas darbu veikšanai.
- 1.3. BAS “Daugavgrīva” Tehnoloģiskā ceha personāls sagatavo objektu darbam, tai skaitā nodrošina atslēgšanu no tehnoloģiskās shēmas un nodod Uzņēmējam tīrīšanas darbu veikšanai tvertni 05R01 (1.pielikums).
- 1.4. Nodrošanu apliecina ar Aktu/ Norīkojumu - Atļauju paaugstinātas bīstamības darbu veikšanai (4.pielikums).
- 1.5. Norīkojumā - Atļaujā sadaļā (darbu raksturs un apjomi) norāda vismaz sekojošu informāciju:
 - 1.5.1. Metāntenks atslēgts no tehnoloģiskās sistēmas;
 - 1.5.2. Metāntenks atslēgts no biogāzes sistēmas;
 - 1.5.3. Uzskaitīti darba vides mērījumu rezultāti un atbilstība normatīviem (vismaz O₂;LEL;CH₄);
 - 1.5.4. Nozīmēti atbildīgie darbinieki darbu veikšanai ar kontakttālruniem;
 - 1.5.5. Nodrošanas datums.
- 1.6. Skalošanas ūdens pieslēgumu Pasūtītājs nodrošina no Hidranta Nr.UH16. Norādīts Hidranta izvietojuma shēmā (2.pielikums).
- 1.7. Uzņēmējam jānodrošina izsūkņētā materiāla izvietošana sektorā 07 - īslaicīgās glabāšanas smilšu laukumā, kurš norādīts BASD sektoru izvietojuma shēmā (3.pielikums).
- 1.8. Pasūtītājs var nodrošināt elektroapgādes pieslēgumu no 05B01 (līdz 16A); 05B05 (līdz 100A); 03B01 (līdz 100A).

1.9. Pēc Metāntenka tīrīšanas darbu pabeigšanas Uzņēmējs sagatavo un iesniedz Pasūtītājam Pakalpojuma pieņemšanas nodošanas aktu (Aktu Nr.1). Pasūtītājs 5 (piecu) darba dienu laikā pieņem izpildītos tīrīšanas darbus un paraksta Aktu Nr.1 vai, konstatējot trūkumus, pakalpojumus nepieņem un Aktu Nr.1 atgriež Uzņēmējam. Pēc trūkumu novēršanas Akts Nr.1 iesniedzams atkārtoti.

2. Metāntenka Nr.05R01 Apsekošanas darbi

2.1. Jēdziens "Apsekošanas darbi" šī darba uzdevuma izpratnē nozīmē veikt metāna raudzēšanas tvertnes iekšējo konstrukciju un iekārtu apsekošanu un mērījumus ar mērķi saņemt slēdzienu par tvertnes tehnisko stāvokli un ieteikumiem tālākai ekspluatācijai.

2.2. Pirms apsekošanas darbu uzsākšanas Uzņēmējs iesniedz Pasūtītājam:

2.2.1. Darbu veicēja kvalifikāciju apliecinošus dokumentus un pieejamības apliecinājumu;

2.2.2. Patērējamo laiku (stundas);

2.2.3. Izmaksu kalkulāciju.

2.3. Uzņēmējs paziņo Pasūtītājam par gatavību veikt apsekošanas darbus atbilstoši apsekošanas programmai:

2.4. Vizuālā testēšana:

2.4.1. Vizuālā testēšana ir jāveic 100% metinātiem savienojumiem un metāla virsmai termiskās ietekmes zonā un ja ir iespējams no abām pusēm, pirms jebkuras citas nesagraujošās testēšanas metodes vai nākamās tehnoloģiskās operācijas.

2.4.2. Pārbaudāmai virsmai ir jābūt brīvai no netīrumiem, sārņiem, šļakatām un citiem svešķermeņiem, kas var traucēt veikt kvalitatīvu testēšanu.

3. Testēšanas metodika

LVS EN ISO 17637 (ISO 17637:2016/2017) "Metināto šuvju nesagraujošā testēšana. Kausējummetināšanas savienojumu vizuālā pārbaude (ISO 17637:2016)".

3.1. Iekārtas

3.1.1. Universālais šablons (WG-4, Cam Bridge, VIIIIC-3).

3.1.2. Lineāls vai mērlente ar iedalījumu 1mm.

3.1.3. Bīdmērs (ISO 3599).

3.1.4. Lukturis.

3.1.5. Luksmetrs.

3.2. Testēšanas apstākļi

3.2.1. Minimālais apgaismojums 350 lukss, ieteicamais apgaismojums 500 lukss.

3.2.2. Gadījumos, ja tuvumā notiek metināšanas darbi, vai testējamais objekts pakļauts mehāniskai apstrādei, attīrīšanai vai krāsošanai veikt vizuālo testēšanu ir aizliegts.

3.3. Testēšana ar magnētiskajām daļiņām

3.3.1. Testēšana paredzēta feromagnētisku metināto savienojumu un feromagnētisku materiālu virsmas un zem virsmas neatbilstību noteikšanai.

3.3.2. Pirms testēšanas ar magnētiskajām daļiņām, testējamai vietai jāatbilst vizuālai pārbaudei.

3.3.3. Virsmai jābūt sausai, tīrai no šļakatām, sārņiem, krāsas un citiem svešķermeņiem.

3.3.4. Prasības virsmas tīrībai saskaņā ar LVS EN ISO 3059:2013 .

3.4. Testēšanas shēmas

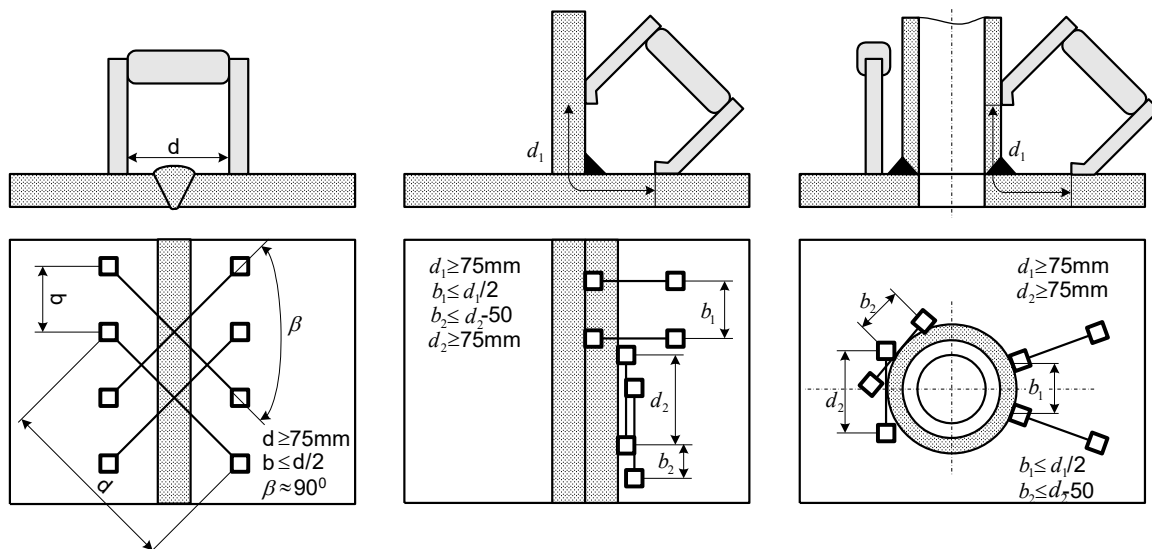

a

b

c

a- rezervuāra lokšņu metināto sadursavienojumu testēšanas shēma.

b- rezervuāra lokšņu metināto kakta -savienojumu testēšanas shēma.

c- rezervuāra īscauruļu un lokšņu metināto kakta- savienojumu testēšanas shēma.

4. Testēšanas metodika

LVS EN ISO 17638:2017 „Metināto šuvju nesagraujošā testēšana - Magnētisko daļiņu testēšana (ISO 17638:2016)”

4.1. Iekārtas

- 4.1.1. Elektromagnēti ar pacelšanas spēku vismaz 200N pēc EN ISO 9934.
- 4.1.2. *Elektriskais magnēts nedrīkst novadīt strāvu metālā.*
- 4.1.3. Papildus gaismas avots.
- 4.1.4. Luksmetrs.
- 4.1.5. Termometrs.

4.2. Testēšanas apstākļi

- 4.2.1. Testēšanu ir jāveic dienas laikā vai ar mākslīgo gaismas avota palīdzību.
- 4.2.2. Apgaismojums nedrīkst būt zemāks par 350 luksiem, bet rekomendējams ir ne mazāk kā 500 luksi.
- 4.2.3. Testējamai virsmai jābūt apgaismotai vienmērīgi, atstarojumi nav pieļaujami.
- 4.2.4. Pārbaudi ar magnētiskām daļiņām drīkst veikt, ja virsma nav pakļauta nokrišņiem.
- 4.2.5. Objekta un apkārtējo temperatūru jānorāda pierakstu un pārbaudes ar magnētiskām daļiņām protokolā.

4.3. Materiāli

- 4.3.1. Magnētiskās daļiņas petrolejā. Aerosols.
- 4.3.2. Pamatfons: Balta krāsa. Aerosols.
- 4.3.3. Testēšanas suspensijām (magnētiskajām daļiņām un pamatfonam) ir jāatbilst EN ISO 9934- 2 un nedrīkst izraisīt koroziju.
- 4.3.4. Pirms lietošanas nepieciešams pārlicināties par aerosola derīguma termiņu.

5. Metināto savienojumu nesagraujošā kontrole ar ultraskaņas metodi

5.1. Lietošanas sfēra:

šī procedūra paredzēta lokšņu un cauruļvadu ar biezumu no 4 līdz 3300mm sadures, kakta (ar pilno caurkausējumu) metināto savienojumu, kā arī metināto savienojumu caurule

(plakne vai caurule), no metāla un tā sakausējumiem iekšējo un ārējo defektu (poru, nemetāla un citu metāla ieslēgumu, plaisu un necaurmetinājumu) noteikšanai ar ultraskaņu.

5.2. Metodikas, kuras lietojamas procedūras izpildē:

- 5.2.1. LVS EN ISO 16810:2025 “Nesagraujošā testēšana. Testēšana ar ultraskaņu. Vispārīgie principi”.
- 5.2.2. LVS EN ISO 17640:2019 “Metināto šuvju nesagraujošā testēšana. Testēšana ar ultraskaņu. Paņēmienu, testēšanas līmeņu un novērtējums”.
- 5.2.3. ГОСТ 14782-86 “Контроль неразрушающий. Соединения сварные. Методы ультразвуковые”.

5.3. Normatīvās atsauces:

- 5.3.1. LVS EN ISO 9712:2022 Nesagraujošā testēšana. Nesagraujošās testēšanas (NDT) personāla kvalifikācija un sertifikācija (ISO 9712:2021)”.
- 5.3.2. LVS EN ISO 11666:2018 “Metināto šuvju nesagraujošā testēšana. Ultraskaņas testēšana. Pieņemšanas līmeņi (ISO 11666:2018)”.
- 5.3.3. LVS EN ISO 23279:2018 “Metināto šuvju nesagraujošā testēšana. Ultraskaņas defektoskopija. Indikāciju raksturojums metinātās šuvēs (ISO 23279:2017)”
- 5.3.4. LVS EN ISO 16811:2025 „ Nesagraujošā testēšana. Testēšana ar ultraskaņu. Jūtības un diapazona iestatīšana (ISO 16811:2025)”
- 5.3.5. EN ISO 5817:2023 “Metināšana. Kausējummetināšanas savienojumi tēraudam, niķelī, titānam un to sakausējumiem (izņemot starmetināšanu). Kvalitātes līmeņu noteikšana defektiem (ISO 5817:2023)”.

6. Skaidrojošā daļa

6.1. Iekārtas un aprīkojums:

- 6.1.1. Nepieciešamie mērlīdzekļi ultraskaņas kontroles veikšanai:
 - 6.1.1.1. ultraskaņas defektoskopi;
 - 6.1.1.2. ultraskaņas pārveidotāji ar nominālo darbības frekvenci no 1 līdz 10 MHz;
 - 6.1.1.3. savienotājvadi un barošanas akumulatori.
- 6.1.2. Nepieciešamais aprīkojums, etaloni un palīgīdzekļi ultraskaņas kontroles veikšanai:
 - 6.1.2.1. kalibrēšanas etaloni;
 - 6.1.2.2. noskaņošanas etaloni;
 - 6.1.2.3. kontaktšķidrums (tapešu līme, eļļa, gēls, solidols);
 - 6.1.2.4. ūdens noturīgais marķieris;
 - 6.1.2.5. mērlente;
 - 6.1.2.6. termometrs;
 - 6.1.2.7. personīgie aizsardzības līdzekļi (cimdi, ķivere, dzirdes aizsarglīdzekļi, drošības jostas)

7. Prasības testējamai virsmai

- 7.1. Pirms testu uzsākšanas nepieciešami pārliecināties par virsmas sagatavošanu. Virsmas piešuves zonai jābūt brīvai no netīrumiem, šļakatām, sārņiem, krāsas un citiem svešķermeņiem, kas var iespaidot testēšanas rezultātu. Uzstādot defektoskopa meklēšanas, brāķēšanas jūtību jāievada virsmas raupjuma korekcija. Virsmas raupjuma korekciju nosaka lietojot divus vienādus ultraskaņas leņķa pārveidotājus vai vienu taisno.
- 7.2. Pārbaudot liektas virsmas, devējam labi jāpieguļ pie virsmas (jāizmanto biezāku kontaktšķidrumu (solidols, biezākā tapešu līme). Pārējās prasības izpildīt saskaņā ar standartmetodēm.

8. Apkārtējās vides apstākļi

8.1. Veicot ultraskaņas kontroli jāievēro sekojošo:

- 8.1.1. lietojot ultraskaņas defektoskopus, stingri jāievēro aparāta lietošanas instrukcija;

- 8.1.2. etalona temperatūrai, uz kā tiek noskaņots defektoskops nedrīkst atšķirties no, testējamā objekta temperatūras vairāk par 150C;
- 8.1.3. jānodrošina kontakta šķidrums nesasalšana;
- 8.1.4. objekta temperatūra un apkārtējās vides gaisa temperatūra jānorāda pierakstu un ultraskaņas protokolā.

9. Testēšanas procedūra:

- 9.1. jāsigatavo piešuves zona attālumā no metinātās šuves malas saskaņā ar LVS EN ISO 17640 A pielikumu vai GOCT 14782-86 punktiem 2.1. un 2.2.
- 9.2. attīrītā piešuves zona jānoziež ar kontaktšķidrumu;
- 9.3. jāiestāda defektoskops uz atbilstošo brāķēšanas un meklēšanas jūtību pēc LVS EN ISO 17640 nodaļas 10 vai GOCT 14782-86 punkta 2.9;
- 9.4. jāmarķē pārbaudāmās šuves atskaites punkts, saskaņā ar šīs procedūras 6. punktu;
- 9.5. jāastāda shēma (skice), kurā parādītas visas pārbaudītās šuves uz pārbaudāmā objekta (ja ir nepieciešams), kā arī jāatzīmē visa nepieciešamā informācija testēšanas pārskata sastādīšanai (LVS EN ISO 17640 nodaļa 13 vai GOCT 14782-86 punkts 4.2.1.);
- 9.6. jāveic šuves skanēšana ar soli un ātrumu pēc LVS EN ISO 16810 9. punkta vai GOCT 14782-86 7. pielikuma un jāatzīmē vietas ar indikācijām testēšanas protokolā;
- 9.7. jāveic vietu ar indikāciju novērtēšanu ar iestādīto brāķēšanas līmeni;
- 9.8. jāastāda testēšanas protokols, kurā jānorāda pārbaudīto šuvju numuri, garumi un pamatmateriāla biezumi. Ekspertam ar parakstu un datumu jāapliecina paveiktais darbs.

10. Apsekošanas darbu apjoms:

- 10.1. Tehnoloģisko mezglu vizuāla un instrumentāla apsekošana, tai skaitā maisīšanas iekārtas ABS SCABA 125FVPT stiprinājumiem; pārplūdes kamera; tehnoloģiskie cauruļvadi tvertnes iekšpusē; lūkas; elpošanas vārsti; koniskā pamatnes daļa apsekošana (5.pielikums);
- 10.2. Metāla konstrukciju vizuāla apsekošana tvertnes iekšpusē:
 - 10.2.1. Tvertnes grīdas daļas metālkonstrukciju apsekošana. Iekšējie darbi.
 - 10.2.2. Tvertnes sienas daļas metālkonstrukciju apsekošana. Augstums: 0,0 - 2,0m. Iekšējie darbi.
- 10.3. Tvertnes metālkonstrukciju paliekošā biezuma mērījumi ar ultraskaņas metodi:
 - 10.3.1. Grīdas daļa (apmales pie sienas)
 - 10.3.2. Sienas daļa: 0,0 - 2,0 m
 - 10.3.3. Tvertnes grīdas apsekošana.
 - 10.3.4. Dzelzsbetona konstrukcijas. Dzelzsbetona stiprības testi.
 - 10.3.5. Aprīkojuma (cauruļvadi, "kabata pie jumta" tvertnes iekšpusē, mikseru stiprinājuma konstrukcijas) novērtēšana. Augstums: 0,0 -15,8 m
 - 10.3.6. Grīdas apmales ģeometriskie mērījumi. Horizontalitātes mērījumi.
 - 10.3.7. Tvertnes sienas ģeometriskie mērījumi. Vertikalitātes mērījumi 4 vietās ar atsvaru.
- 10.4. Metināto savienojumu pārbaude ar nesagraujošās kontroles metodēm:
 - 10.4.1. Sienas - grīdas kakta šuves pārbaude ar magnetogrāfijas metodi;
 - 10.4.2. Sienas metināto savienojumu pārbaude ar ultraskaņas metodi (I joslas vertikālās šuves: augstums 0-240mm; I un II joslas metināto šuvju krustošanās vietas: izmērs +240mm visos virzienos no krustošanās vietas);
 - 10.4.3. "Kabatas pie jumta" metināto savienojumu pārbaude ar magnetogrāfijas metodi.
- 10.5. Antikorozijas un aizsardzības pārklājumu vizuāla un instrumentāla apsekošana no tvertnes iekšpusēs.
- 10.6. Rezultātu apkopojums un analīze. Apsekošanas rezultātus Uzņēmējs apkopo apsekošanas atzinumā, kuru noformē atbilstoši Ministru kabineta 2021.gada 15.jūnija noteikumu Nr.384 "Būvju tehniskās apsekošanas būvnormatīvs LBN 405-21prasībām, papildus iekļaujot sekojošu informāciju:
 - 10.6.1. Defektācijas aktus pa mezgliem

- 10.6.2. būvizstrādājumu, elementu un mezglu tehniskā apsekošana”, “detalizēta tehniskā izpēte”
- 10.6.3. Funkcionalitātes atjaunošanas remontu risinājumus
- 10.6.4. Konstatēto defektu novēršanas darbu apjomus, balstoties uz apsekošanas rezultātiem un defektācijas aktiem;
- 10.6.5. Informāciju par būves tehnisko nolietojumu, secinājumus un ieteikumus.
- 10.7. Pēc Metāntenka apsekošanas darbu pabeigšanas Uzņēmējs sagatavo un iesniedz Pasūtītājam tehniskās apsekošanas atzinumu un Pakalpojuma pieņemšanas nodošanas aktu (Aktu Nr.2). Pasūtītājs 5 (piecu) darba dienu laikā pieņem izpildītos tehniskās apsekošanas darbus un paraksta Aktu Nr.2 vai, konstatējot trūkumus, pakalpojumus nepieņem un Aktu Nr.2 atgriež Uzņēmējam. Pēc trūkumu novēršanas Akts Nr.2 kopā ar tehniskās apsekošanas atzinumu iesniedzams atkārtoti.

11. Metāntenka Nr.05R01 Remonta darbi

11.1. Uzņēmējam jāveic pārklājumu atjaunošanas darbi, metināšanas darbi un krāsošanas darbi atbilstoši saskaņotajām izmaksu tāmēm.

11.2. Uzņēmējam jāveic profilaktiskie darbi sekojošos mezglos (**1.pielikums**):

05R01 VR01	05R01 DT01	05B01 VR04
05R01 VR02	05R01 DT02	05B01 VR06
05R01 DL01	05R01 DT03	05B01 SI01
05R01 DS01	05R01 MS01	

11.3. Pasūtītājs nosūta darbu apjomu tabulas Uzņēmējam izmaksu tāmes sagatavošanai.

11.4. Izmaksu piedāvājumu Uzņēmējs tāmes formā iesniedz Pasūtītājam 2 (divu) darba dienu laikā pēc darbu apjomu tabulas saņemšanas Pasūtītāja pilnvarotai personai, nosūtot uz e-pasta adresi: maris.zviedris@rigasudens.lv.

11.5. Pasūtītājs izmaksu kalkulācijas laikā var pārskatīt atsevišķas tāmes pozīcijas un vienojoties ar Uzņēmēju izslēgt tās no darbu apjoma, ja tās tiek uzskatītas par nebūtiskām vai ja darbu izmaksas pārsniedz remonta darbiem atvēlēto budžetu un/vai izpildes laiku.

11.6. Par remonta darbu izmaksām Uzņēmējs un Pasūtītājs vienojas, parakstot vienošanās – tāmi, kurā norāda arī remonta darbu izpildes termiņu.

11.7. Uzņēmējs uzsāk remonta darbus pēc tam, kad ir parakstīta remonta darbu vienošanās – tāme.

11.8. Pēc darbu pabeigšanas Uzņēmējs iesniedz Pasūtītājam Pakalpojuma pieņemšanas nodošanas aktu (Aktu Nr.3). Pasūtītājs 5 (piecu) darba dienu laikā pieņem izpildītos remonta darbus un paraksta Aktu Nr.3 vai, konstatējot trūkumus, pakalpojumus nepieņem un Aktu Nr.3 atgriež Uzņēmējam. Pēc trūkumu novēršanas Akts Nr.3 iesniedzams atkārtoti.

Pielikumi*:

- 1.pielikums Procesa instrumentācijas diagramma (Metāntenku iecirknis) uz vienas lapas;
- 2.pielikums BASD Hidrantu izvietojuma shēma uz vienas lapas;
- 3.pielikums Īslaicīgās glabāšanas smilšu laukuma izvietojuma shēma uz vienas lapas;
- 4.pielikums Forma Norīkojums - Atļauja paaugstinātas bīstamības darbu veikšanai uz 2 (divām) lapām;
- 5.pielikums Maisītāja stiprinājuma rasējums uz 2 (divām) lapām;
- 6.pielikums Laika grafiks uz vienas lapas.

**Minētos pielikumus Pretendents var saņemt tirgus izpētes uzaicinājuma 2.punktā noteiktajā kārtībā.*

Pieteikuma dalībai tirgus izpētē veidne

PIETEIKUMS DALĪBAI TIRGUS IZPĒTĒ
“Metāntenka 05R01 profilaktiskā apsekošana, tīrīšana un remonta darbi”
(identifikācijas Nr.T.I.2026/25)

1. Ar šo, <pretendenta nosaukums>, reģ. Nr.<reģistrācijas numurs> (turpmāk – Pretendents), iesniedz piedāvājumu tirgus izpētē “**Metāntenka 05R01 profilaktiskā apsekošana, tīrīšana un remonta darbi**” (identifikācijas Nr.T.I.2026/25) (turpmāk – Tirgus izpēte) un piedāvā veikt Metāntenka 05R01 profilaktisko apsekošanu, tīrīšanu un remonta darbus (turpmāk – Darbi), atbilstoši uzaicinājuma, tā pielikumu un saistošo normatīvo aktu prasībām.
2. Apliecinām, ka:
 - 2.1. visa Tirgus izpētei iesniegtā informācija ir patiesa un var tikt pārbaudīta attiecīgajās institūcijās un pie mūsu klientiem;
 - 2.2. Pretendentam Latvijā nav Valsts ieņēmumu dienesta vai valstī, kurā tas reģistrēts vai kurā atrodas tā pastāvīgā dzīvesvieta, nav ārvalsts kompetentas institūcijas administrēti nodokļu (nodevu) parādi, kas kopsummā kādā no valstīm pārsniedz 150 *euro*;
 - 2.3. nav pasludināts Pretendenta maksātnespējas process, apturēta Pretendenta saimnieciskā darbība, Pretendents netiek likvidēts;
 - 2.4. uz Pretendentu neattiecas Starptautisko un Latvijas Republikas nacionālo sankciju likuma 11.¹panta pirmās daļas izslēgšanas nosacījumi;
 - 2.5. Pretendents ir iepazinies ar informāciju, kas nepieciešama piedāvājuma sagatavošanai un Tirgus izpētes uzaicinājumā norādīto Darbu izpildei;
 - 2.6. Tirgus izpētes uzaicinājuma prasības un nosacījumi ir skaidri un saprotami;
 - 2.7. apzināties Tirgus izpētes uzaicinājuma noteikumos norādīto Darba specifiku un apjomu;
 - 2.8. Pretendenta rīcībā ir atbilstoši resursi un spējas Tirgus izpētes uzaicinājuma noteikumos norādīto Darbu sniegšanai Tirgus izpētes uzaicinājuma noteikumos norādītajā laikā un apjomā;
 - 2.9. Pretendents nav ieinteresēts nevienā citā piedāvājumā, kas iesniegts Tirgus izpētes ietvaros;
 - 2.10. Tirgus izpētes uzaicinājumā norādīto Darbu garantijas termiņš ir 24 (divdesmit četri) kalendāra mēneši pēc Darbu nodošanas – pieņemšanas akta parakstīšanas;
 - 2.11. šis piedāvājums ir izstrādāts un iesniegts neatkarīgi no konkurentiem^[1] (turpmāk – konkurenti) un bez konsultācijām, līgumiem vai vienošanām vai cita veida saziņas ar konkurentiem;
 - 2.12. nav bijusi saziņa ar konkurentiem attiecībā uz cenām, cenas aprēķināšanas metodēm, faktoriem (apstākļiem) vai formulām, kā arī par konkurentu nodomu vai lēmumu piedalīties vai nepiedalīties Tirgus izpētē vai par tādu piedāvājumu iesniegšanu, kas neatbilst Tirgus izpēte prasībām, vai attiecībā uz kvalitāti, apjomu, specifikāciju, izpildes vai citiem nosacījumiem, kas risināmi neatkarīgi no konkurentiem, tiem produktiem vai pakalpojumiem, kas attiecas uz Tirgus izpēti;
 - 2.13. Pretendents nav apzināti, tieši vai netieši atklājis vai neatklās piedāvājuma noteikumus nevienam konkurentam pirms oficiālā piedāvājumu atvēršanas datuma un laika vai līguma slēgšanas tiesību piešķiršanas;
 - 2.14. Pretendentam nav konkurenci ierobežojošas priekšrocības Tirgus izpētē, jo tas vai ar to saistīta juridiska persona nav bijusi iesaistīta Tirgus izpētes sagatavošanā saskaņā ar Sabiedrisko pakalpojumu sniedzēju iepirkumu likuma 22.panta ceturto daļu;
 - 2.15. Pretendents apliecinā, ka ir iepazinies ar SIA “Rīgas ūdens” Piegādātāju rīcības kodeksu (turpmāk – Kodekss), kas pieejams Pasūtītāja tīmekļvietnē https://www.rigasudens.lv/sites/default/files/Rigas%20udens_Piegadataju%20ricibas%20ko

[1] Konkurents – jebkura fiziska vai juridiska persona, kura nav Pretendents un kura iesniedz piedāvājumu šim atklātam konkursam, un kura, ņemot vērā tās kvalifikāciju, spējas vai pieredzi, kā arī piedāvātās preces vai pakalpojumus, varētu iesniegt piedāvājumu šim atklātam konkursam.

[dekss.pdf](#), un savā darbībā ievēro Kodeksā noteiktos principus, kā arī gadījumā, ja ar Pretendentu Tīrgus izpētes rezultātā tiks noslēgts iepirkuma līgums, Pretendents Līguma izpildē ievēros Kodeksā noteiktās prasības, kā arī nodrošinās, ka tās ievēro Līguma izpildē iesaistītie darbinieki un apakšuzņēmēji, kā arī apakšuzņēmēju apakšuzņēmēji.

3. Pretendenta kontaktpersona: <vārds, uzvārds, amats, tālrunis, e-pasta adrese>.

Pielikumā:

1. Finanšu piedāvājama veidne uz __ (_____) lap__;
2. Speciālistu pieejamības apliecinājumi uz __ (_____) lap__;
3. Pilnvara (ja pieteikumu Tīrgus izpētē paraksta pilnvarotā persona) uz __ (_____) lap__.

<Pretendenta nosaukums, reģistrācijas numurs>

<Pretendenta juridiskā un pasta adreses, tālrunu un faksa numuri, e-pasta adrese>

<Pretendenta bankas rekvizīti>

<Pretendenta paraksttiesīgās vai pilnvarotās personas vārds, uzvārds, amats>

<Paraksts>

<Datums, vieta>

Piezīme: Pretendenta rekvizīti var būt norādīti uz Pretendenta veidlapas.

*Speciālista pieejamības apliecinājuma un Pieredzes saraksta veidne***SPECIĀLISTA PIEEJAMĪBAS APLIECINĀJUMS**

Ja ar <pretendenta nosaukums>, reģ. Nr.<reģistrācijas numurs>, tirgus izpētes “**Metāntenka 05R01 profilaktiskā apsekošana, tīrīšana un remonta darbi**” (identifikācijas Nr.T.I.2026/25), turpmāk – Tirgus izpēte, rezultātā tiks noslēgts līgums, es <vārds, uzvārds>, sertifikāta Nr.<sertifikāta numurs>, apņemos veikt Tirgus izpētes <4.2.1. >/<4.2.2.>/<4.2.3.>/<4.2.4.> punktā noteiktos speciālista pienākumus, saskaņā ar Tirgus izpētes uzaicinājumu.

Apliecinu, ka esmu veicis Tirgus izpētes uzaicinājuma <4.2.1.>/<4.2.2.> punktā noteiktos pienākumus šādu līgumu izpildē, kas atbilst Tirgus izpētes uzaicinājuma <4.2.1.>/<4.2.2.> punkta prasībai:

Nr. p.k.	Veikto darbu īss apraksts, norādot tvertnes/rezervuāra tilpumu (m ³)	Darbu pasūtītāja nosaukums	Speciālista pozīcija līguma izpildē	Veikto darbu izpildes sākuma un objekta nodošanas pasūtītājam gads un mēnesis	Darbu pasūtītāja kontaktinformācija (vārds, uzvārds, amats, tālruna numurs, e-pasta adrese)
1.	<...>	<...>	<...>	<...>	<...>
<...>	<...>	<...>	<...>	<...>	<...>

Pielikumā: Kvalifikāciju apliecināšanu dokumentu kopijas uz ____ lapām¹.

Sertifikāta Nr.<sertifikāta numurs>:
 <Speciālista vārds, uzvārds>
 <Datums, paraksts, vieta>

¹ Tirgus izpētes uzaicinājuma 4.2.3. un 4.2.4..apakšpunkta izpildei.

Finanšu piedāvājuma veidne

Pievienota atsevišķā datnē MS Excel formātā

Līguma projekts

**Līgums Nr. skatīt e-doc faila nosaukumā
par metāntenka 05R01 profilaktiskās apsekošanas, tīrīšanas un remonta darbiem
(tirgus izpēte Nr.T.I.2026/25)**

PARAKSTĪŠANAS DATUMS IR PĒDĒJĀ PIEVIENOTĀ DROŠĀ ELEKTRONISKĀ PARAKSTA UN TĀ LAIKA ZĪMOGA DATUMS

SIA “Rīgas ūdens”, reģ. Nr.**40103023035**, tās _____ personā, kur_ darbojas _____ pamata, turpmāk – **Pasūtītājs**, no vienas puses, un

_____, reģ. Nr. _____, tās _____ personā, kur_ darbojas uz _____ pamata, turpmāk – **Uzņēmējs**, no otras puses, turpmāk abi kopā – Puses, atsevišķi – Puse, noslēdz šādu līgumu, turpmāk – Līgums:

1. Līgumā lietotie termini

- 1.1. **Pakalpojumi** – Līgumā noteiktajā kārtībā Uzņēmēja sniegtie Pasūtītāja objektā bioloģiskās attīrīšanas stacijā “Daugavgrīva” izvietotā metāntenka 05R01 (turpmāk - Metāntenks) profilaktiskās apsekošanas, tīrīšanas un remonta darbi saskaņā ar Tehnisko specifikāciju – darba uzdevumu (turpmāk – Tehniskā specifikācija) (Pielikums Nr.1) un Uzņēmēja piedāvājumu tirgus izpētei Nr.T.I.2026/25 (Pielikums Nr.2).
- 1.2. **Akts Nr.1** - Uzņēmēja sagatavots, Pušu parakstīts akts par Metāntenka tīrīšanas pakalpojumu izpildi. Aktā Nr.1 jābūt ietvertai šādai informācijai:
 - 1.2.1. Līguma numurs un datums;
 - 1.2.2. sniegto Pakalpojumu nosaukums, pakalpojumu sniegšanai patērētais laiks (stundās);
 - 1.2.3. sniegto Pakalpojumu vērtība;
 - 1.2.4. Akta Nr.1 parakstīšanas vieta un laiks.
- 1.3. **Akts Nr.2** – Uzņēmēja sagatavots, Pušu parakstīts akts, ar kuru Uzņēmējs nodod Pasūtītājam Metāntenka tehniskās apsekošanas atzinumu. Aktā Nr.2 jābūt ietvertai šādai informācijai:
 - 1.3.1. Līguma numurs un datums;
 - 1.3.2. sniegto Pakalpojumu nosaukums, Pakalpojumu sniegšanā izmantojamo metožu uzskaitījums un to apjoms;
 - 1.3.3. sniegto Pakalpojumu vērtība;
 - 1.3.4. Akta Nr.2 parakstīšanas vieta un laiks.
- 1.4. **Akts Nr.3** – Uzņēmēja sagatavots, Pušu parakstīts akts par Metāntenka un saistīto iekārtu remonta darbu izpildi. Aktā Nr.3 jābūt ietvertai šādai informācijai:
 - 1.4.1. Līguma numurs un datums;
 - 1.4.2. veikto remonta darbu uzskaitījums, remonta darbu izpildē izmantoto materiālu saraksts un minēto materiālu cenas, remonta darbu izpildei patērēto speciālistu stundu skaits un to vērtība;
 - 1.4.3. Akta Nr.3 parakstīšanas vieta un laiks.

2. Līguma priekšmets

- 2.1. Uzņēmējs apņemas sniegt Pasūtītājam Pakalpojumus Līgumā un saistošajos normatīvajos aktos noteiktajā kārtībā saskaņā ar Līguma Tehnisko specifikāciju un Uzņēmēja piedāvājumu tirgus izpētei Nr.T.I.2026/25.
- 2.2. Pasūtītājs apņemas pieņemt Pakalpojumus un samaksāt Uzņēmējam Līgumā noteiktajā kārtībā.

3. Pakalpojumu sniegšanas kārtība

- 3.1. Uzņēmējs uzsāk Pakalpojumu sniegšanu nākamajā dienā pēc Līguma spēkā stāšanās dienas. Pakalpojumu sniegšanas kārtība noteikta Pielikumā Nr.1.

- 3.2. Uzņēmējs apņemas sniegt Pakalpojumus profesionāli, kā krietns un rūpīgs saimnieks, nenodarot kaitējumu Pasūtītāja vai trešo personu mantai, Pakalpojuma sniegšanā iesaistot Uzņēmēja piedāvājumā tirgus izpētei Nr.T.I.2026/25 minētos speciālistus.
- 3.3. Nepieciešamības gadījumā Uzņēmējs Pakalpojumu izpildē ir tiesīgs iesaistīt citus Uzņēmēja speciālistus, kuru kvalifikācija atbilst tirgus izpētē Nr.T.I.2026/25 noteiktajām prasībām un kuru iesaistīšanu Pakalpojumu izpildē ir saskaņojusi Pasūtītāja pilnvarotā persona.
- 3.4. Uzņēmējs Pakalpojumu sniegšanas laikā apņemas izpildīt Pasūtītāja un Pasūtītāja pilnvarotās personas Līgumam un saistošajiem normatīvajiem aktiem atbilstošus norādījumus.
- 3.5. Uzņēmējs apņemas nodrošināt, ka tā personāls, strādājot Pasūtītāja teritorijā, ievēro darba aizsardzības, ugunsdrošības un iekšējās kārtības noteikumus.
- 3.6. Uzņēmējs sniedz Pakalpojumus saskaņā ar Tehniskās specifikācijas 6.pielikumā norādīto laika grafiku.
- 3.7. Pakalpojumi vai Pakalpojumu daļa tiek uzskatīta par izpildītu pēc atbilstoša Akta Nr.1, Akta Nr.2 un Aktu Nr.3 abpusējas parakstīšanas.
- 3.8. Pasūtītājam ir pienākums:
 - 3.8.1. sagatavot un nodot Uzņēmējam pieprasīto un Pakalpojumu izpildei nepieciešamo informāciju;
 - 3.8.2. nodrošināt, ka Pasūtītāja darbinieki ir informēti par Uzņēmēja sniedzamajiem Pakalpojumiem un Pasūtītāja pilnvarotie darbinieki sadarbojas ar Uzņēmēja darbiniekiem un/vai pārstāvjiem Līgumā paredzēto Pakalpojumu sniegšanas nolūkā, kā arī piedalās Pušu plānotajās sanāksmēs.

4. Norēķinu kārtība

- 4.1. Kopējā Līguma summa Līguma darbības laikā nedrīkst pārsniegt **EUR _____** (**_____ euro un ___ centi**) bez pievienotās vērtības nodokļa (PVN) (turpmāk – Līgumā summa).
- 4.2. Līguma 4.1.punktā noteikto Līguma summu veido šādas izmaksas:
 - 4.2.1. Uzņēmēja sniegto Metāntenka tīrīšanas pakalpojumu maksa, kas tiek noteikta, ņemot vērā Uzņēmēja finanšu piedāvājumā tirgus izpētei Nr.T.I.2026/25 norādīto stundas likmi un faktiski pakalpojuma sniegšanai patērēto laiku (stundās), kas tiks norādīts Aktā Nr.1;
 - 4.2.2. Uzņēmēja sniegto Metāntenka tehniskās apsekošanas pakalpojumu maksa, kas tiek noteikta, ņemot vērā pakalpojuma sniegšanā izmantotās metodes un to izmaksas saskaņā ar Uzņēmēja finanšu piedāvājumu tirgus izpētei Nr.T.I.2026/25.
 - 4.2.3. Uzņēmēja sniegto Metānteka un ar to saistīto iekārtu remonta darbu pakalpojumu maksa, kas tiek noteikta, pamatojoties uz Pušu saskaņotām remonta darbu tāmēm.
 - 4.2.4. PVN tiek piemērots saistošajos normatīvajos aktos paredzētajā kārtībā.
- 4.3. Pasūtītājs veic attiecīgās Līguma summas daļas samaksu 20 (divdesmit) dienu laikā pēc attiecīgi Akta Nr.1, Akta Nr.2 vai Akta Nr.3 abpusējas parakstīšanas un Uzņēmēja rēķina saņemšanas dienas.
- 4.4. Rēķinus Uzņēmējs ir tiesīgs sagatavot elektroniskā formā un tie tiks uzskatīti par derīgiem un spēkā esošiem arī gadījumā, ja nesaturēs rekvizītu “paraksts” un tajos būs atzīme “rēķins ir sagatavots elektroniski un derīgs bez paraksta”. Elektroniski sagatavotus rēķinus Uzņēmējam jāšūta uz e-pasta adresi: rigasudens@rigasudens.lv. Elektroniski sagatavots rēķins tiek uzskatīts par saņemtu 2 (divu) darba dienu laikā no dienas, kad tas tiek nosūtīts uz šajā punktā norādīto e-pasta adresi.
- 4.5. Uzņēmējs apņemas iesniegt Līgumā minētos rēķinus vismaz 15 (piecpadsmit) dienas pirms tā apmaksas termiņa. Ja Uzņēmējs nokavē šajā punktā norādīto rēķina iesniegšanas termiņu, Pasūtītājs ir tiesīgs no Uzņēmēja pieprasīt līgumsodu EUR 40,00 (četrdesmit *euro* un 00 centi) apmērā. Pasūtītājam ir tiesības šī līgumsoda summu ieturēt no Uzņēmējam pienākošās naudas summas.
- 4.6. Pasūtītājs Līguma summas samaksu veic, to pārskaitot uz Uzņēmēja rēķinā norādīto bankas kontu.

5. Garantija

- 5.1. Metānteka un ar to saistīto iekārtu remonta darbu, kā arī remonta darbos izmantoto materiālu garantijas termiņš ir 24 (divdesmit četri) mēneši no Akta Nr.3 parakstīšanas dienas.
- 5.2. Garantija Līguma izpratnē ir Uzņēmēja saistības garantijas termiņa laikā ar saviem līdzekļiem un savu darbaspēku novērst remonta darbos konstatētos trūkumus un remonta darbos izmantoto materiālu bojājumus. Garantija neattiecas uz bojājumiem, kas rodas Metāntenka un ar to saistīto iekārtu neatbilstošas ekspluatācijas rezultātā un detaļu dabīgo nodilumu.
- 5.3. Uzņēmējs veic garantijas saistību izpildi ne vēlāk kā 20 (divdesmit) darba dienu laikā no Pasūtītāja paziņojuma pa pastu vai elektroniska paziņojuma saņemšanas dienas. Elektroniskais paziņojums tiek nosūtīts uz Līgumā norādīto Uzņēmēja kontaktpersonas e-pasta adresi.
- 5.4. Uzņēmējs, pamatojoties uz Pasūtītāja paziņojumu, par saviem līdzekļiem un ar savu darbaspēku veic garantijas gadījuma apsekošanu un defektācijas akta sastādīšanu, kā arī Līguma 5.2.punktā minēto saistību izpildi.
- 5.5. Gadījumā, ja Uzņēmējs nokavē Garantijas saistību izpildi, tas maksā Pasūtītājam līgumsodu EUR 15,00 (piecpadsmit *euro* un 00 centi) apmērā par katru nokavējuma dienu. Šajā Līguma punktā minētā līgumsoda kopējā summa nevar pārsniegt 10% (desmit procentus) no Līguma summas katrā atsevišķā garantijas saistību izpildes gadījumā. Pasūtītājam ir tiesības minēto līgumsodu ieturēt no Uzņēmējam saskaņā ar Līgumu pienākošajām summām.
- 5.6. Līgumsoda samaksa neatbrīvo Uzņēmēju no garantijas saistību izpildes.

6. Strīdu risināšana un atbildība

- 6.1. Līgums ir izskatāms saskaņā spēkā esošajiem saistošajiem normatīvajiem aktiem.
- 6.2. Visus strīdus un nesaskaņas, kas izriet no šī Līguma vai skar to vai tā pārkāpšanu, izbeigšanu vai spēkā neesamību, Puses atrisinās sarunu ceļā. Ja 15 (piecpadsmit) dienu laikā pēc uzaicinājuma par sarunu uzsākšanu saņemšanas dienas Puses nav vienojušās par risinājumu, strīds tiks galīgi atrisināts tiesā Latvijas Republikas normatīvajos aktos noteiktajā kārtībā.
- 6.3. Uzņēmējs uzņemas pilnu atbildību par Pakalpojumu kvalitāti, tajā skaitā atbildību saistošajiem normatīvajiem aktiem un apņemas nekavējoties novērst visus trūkumus, atlīdzināt ar savu darbību vai nekvalitatīviem Pakalpojumiem nodarītos tiešos zaudējumus Pasūtītājam un trešajām personām, kas nodarīti Uzņēmēja vainas dēļ.
- 6.4. Sniegto Pakalpojumu pieņemšana no Pasūtītāja puses neatbrīvo Uzņēmēju no pienākuma uz sava rēķina novērst visus vēlāk atklātos trūkumus un neprecizitātes Pakalpojumos.
- 6.5. Gadījumā, ja Uzņēmējs nokavē Līgumā noteikto Pakalpojumu izpildes termiņu, tas maksā Pasūtītājam līgumsodu EUR 15,00 (piecpadsmit *euro* un 00 centi) apmērā par katru nokavējuma dienu. Šajā Līguma punktā minētā līgumsoda kopējā summa nevar pārsniegt 10% (desmit procentus) no Līguma kopējās summas. Pasūtītājam ir tiesības minēto līgumsodu ieturēt no Uzņēmējam saskaņā ar Līgumu pienākošajām summām.
- 6.6. Līgumsoda samaksa neatbrīvo Uzņēmēju no Līguma saistību izpildes.

7. Līguma termiņš

- 7.1. Līgums stājas spēkā tā abpusējas parakstīšanas dienā un ir spēkā līdz tajā noteikto Pušu saistību pilnīgai izpildei.
- 7.2. Pusēm ir tiesības, savstarpēji vienojoties, grozīt Līguma un Pakalpojumu sniegšanas termiņu.
- 7.3. Gadījumā, ja Uzņēmējs nokavē Pakalpojumu sniegšanas termiņu vairāk nekā 15 (piecpadsmit) dienas vai būtiski pārkāpj citus Līguma noteikumus, Pasūtītājam ir tiesības vienpusēji nekavējoties atkāpties no Līguma.
- 7.4. Pusēm ir tiesības vienpusēji izbeigt Līgumu, ja:
 - 7.4.1. Uzņēmējs normatīvajos aktos noteiktajā kārtībā ir atzīts par maksātnespējīgu vai pieņemts lēmums par tā likvidāciju;
 - 7.4.2. jebkurš otras Puses Līgumā minētais paziņojums, apliecinājums vai garantija izrādās nepatiesa, neprecīza vai maldinoša jebkurā būtiskā aspektā.
 - 7.4.3. tiek atsaukta vai netiek uzturēta spēkā jebkura valsts vai cita licence, atļauja, reģistrācijas apliecība, piekrišana, vai pilnvara, kas Pusei ir nepieciešama šajā vai citos līgumos, kuriem ir saistība ar šo Līgumu, minēto saistību izpildei.

- 7.5. Pasūtītājam ir tiesības vienpusēji atkāpties no Līguma izpildes, ja Līgumu nav iespējams izpildīt tādēļ, ka Līguma izpildes laikā Izpildītājam ir piemērotas starptautiskās vai nacionālās sankcijas vai būtiskas finanšu un kapitāla tirgus intereses ietekmējošas Eiropas Savienības vai Ziemeļatlantijas līguma organizācijas dalībvalsts noteiktās sankcijas, kā to paredz Starptautisko un Latvijas Republikas nacionālo sankciju likums.
- 7.6. Līguma izbeigšanās jebkādu iemeslu dēļ neatbrīvo Puses no uzņemto saistību izpildes. Līgums ir saistošs Pušu tiesību pārņēmējiem.

8. Nepārvaramā vara

- 7.1. Puses tiek atbrīvotas no atbildības par daļēju vai pilnīgu Līguma neizpildi, ja šī neizpilde radusies pēc Līguma noslēgšanas nepārvaramas varas – tādu ārkārtas apstākļu rezultātā, kurus Puses nevarēja paredzēt un novērst ar saprātīgiem līdzekļiem. Pie tādiem apstākļiem pieskaitāmi ugunsgrēki, zemestrīces, citas dabas parādības, kara darbība, valsts varas un pārvaldes institūciju darbība, tiesu spriedumi un jebkuri citi apstākļi, kas nav pakļauti Pušu saprātīgai kontrolei.
- 7.2. Nepārvaramas varas gadījumā Pušu saistību izpildes termiņš tiek pagarināts uz termiņu, kādā darbojas šie apstākļi un to sekas.
- 7.3. Gadījumā, kad nepārvaramas varas apstākļi un to sekas ilgst vairāk kā 10 (desmit) kalendārās dienas, vai, tiem iestājoties, kļūst skaidrs, ka šie apstākļi un to sekas ilgs vairāk kā 10 (desmit) kalendārās dienas, Puses vienojas par līgumattiecību turpināšanu, ņemot vērā minētos apstākļus, vai Līguma izbeigšanu.

9. Citi noteikumi

- 9.1. Puses apņemas nekavējoties brīdināt otru Pusi par savu rekvizītu, pasta vai juridiskās adreses maiņu.
- 9.3. Puses vienojas, ka tām nav tiesību cedēt vai citādi nodot trešajām personām jebkuras no Līgumā minētajām tiesībām vai saistībām bez otras Puses iepriekšējas rakstveida piekrišanas.
- 9.4. Visi Līguma papildinājumi un izmaiņas pie Līguma būs spēkā tikai pēc tam, kad tie tiks sastādīti rakstveidā un abas Puses tos būs parakstījušas.
- 9.5. Informācija, ko satur šis Līgums vai kas Pusēm kļūst zināma saistībā ar šo Līgumu (par cenām, garantijām u.tml.), uzskatāma par komercnoslēpumu un to iespējams izpaust citām personām tikai ar otrās Puses rakstisku piekrišanu. Teiktais neattiecas uz gadījumu, kad informācijas atklāšanu pieprasa spēkā esošie Latvijas Republikas likumi. Ja kāda no Pusēm ir prettiesiski izpaudusi informāciju, kas uzskatāma par komercnoslēpumu saskaņā ar šo Līgumu, tādējādi nodarot otrai Pusei zaudējumus, beidzamā ir tiesīga pieprasīt tai atlīdzināt tiešos zaudējumus, kam par iemeslu bijusi šādas informācijas prettiesiska izpaušana.
- 9.6. Pasūtītāja kontaktpersona Pakalpojumu organizācijas jautājumos ir _____ . Uzņēmējs visus ar Līguma izpildi saistītos ziņojumus nosūta uz šajā punktā norādīto e-pasta adresi.
- 9.7. Pasūtītājs pilnvaro _____ saskaņot Metāntenka apsekošanas programmu, Uzņēmēja speciālistu nomaiņu, saskaņot Metāntenka un ar to saistīto iekārtu remonta darbu izmaksas, parakstot vienošanos – tāmi, kā arī pieņemt Pakalpojumus, parakstot Aktu Nr.1, Aktu Nr.2 un Aktus Nr.3.
- 9.8. Uzņēmēja kontaktpersona Līguma izpildē _____ . Pasūtītājs un Pasūtītāja kontaktpersona visus ar Līguma izpildi saistītos ziņojumus nosūta uz šajā punktā norādīto e-pasta adresi.
- 9.9. Puses vienojas, ka otras Puses iesniegtie personas dati, kas nepieciešami Līguma izpildei, tiks apstrādāti tikai Līguma saistību izpildes nodrošināšanai un saskaņā ar spēkā esošo tiesību aktu prasībām un Eiropas Parlamenta un Padomes Regulu (ES) 2016/679 (2016. gada 27. aprīlis) par fizisku personu aizsardzību attiecībā uz personas datu apstrādi un šādu datu brīvu apriti un ar ko atceļ Direktīvu 95/46/EK (Vispārīgā datu aizsardzības regula).
- 9.10. Uzņēmējs apņemas ievērot SIA "Rīgas ūdens" Piegādātāju rīcības kodeksā (turpmāk – Kodekss), kas pieejams Pasūtītāja tīmekļvietnē https://www.rigasudens.lv/sites/default/files/Rigas%20udens_Piegadataju%20ricibas%20kodekss.pdf, noteiktās prasības. Uzņēmējs nodrošina, ka ar Kodeksu iepazīstas un tajā noteiktās

prasības ievēro Uzņēmēja Līguma izpildē iesaistītie darbinieki un apakšuzņēmēji, kā arī apakšuzņēmēju apakšuzņēmēji. Kodekss ir neatņemama Līguma sastāvdaļa.

9.11. Līgums ir sagatavots elektroniski uz 4 (četrām) lapām, ar **Pielikumu Nr.1** Tehniskā specifikācija – darba uzdevums uz 6 (sešām) lapām, **Pielikumu Nr.2** Uzņēmēja piedāvājums tirgus izpētei Nr.T.I.2026/25 pievienots atsevišķā datnē.

10. Pušu rekvizīti un paraksti:

DOKUMENTU LĪGUMSLĒDZĒJPUSES IR ELEKTRONISKI PARAKSTĪJUŠAS AR DROŠU
ELEKTRONISKO PARAKSTU UN LAIKA ZĪMOGU

KONFIDENCIALITĀTES APLIECINĀJUMS

Piegādātājs <piegādātāja nosaukums, reģistrācijas numurs> (turpmāk – Piegādātājs), kuru pārstāv <vārds, uzvārds, amats>, personas kods <personas kods>, apliecina, ka, saņemot uz Piegādātāja e-pasta adresi <e-pasta adrese> elektroniskās pieejas saiti tehnisko dokumentāciju saistībā ar tirgus izpēti “**Metāntenka 05R01 profilaktiskā apsekošana, tīrīšana un remonta darbi**” (identifikācijas Nr.T.I.2026/25) ietvaros noteikto darbu izpildi, turpmāk – Dokumentācija, apņemas:

- 1) neizpaust trešajām personām SIA “Rīgas ūdens” nodoto Dokumentācijas informāciju, tajā skaitā apņemas nodrošināt, ka jebkurš minētā ieinteresētā piegādātāja darbinieks, kuram minētā informācija nodota darba vajadzībām, ievēro šīs konfidencialitātes prasības;
- 2) minēto konfidencialitātes prasību neievērošanas gadījumā segt visus SIA “Rīgas ūdens” iespējamus ar šo prasību neievērošanu radušos zaudējumus.

Ar terminu “konfidenciala informācija” šī apliecinājuma izpratnē tiek apzīmēta visa tirgus izpēti uzaicinājumā noteiktajā kārtībā Uzņēmējam nodotā tehniskā informācija.

<Vārds, uzvārds>

<Paraksts>

<Vieta, Datums>

Informācijas par apakšuzņēmējiem un apakšuzņēmēja apliecinājuma veidnes

INFORMĀCIJA PAR APAKŠUZŅĒMĒJIEM

Gadījumā, ja ar Pretendentu <Pretendenta nosaukums, reģistrācijas numurs> Tirdzniecības izpētes “**Metāntenka 05R01 profilaktiskā apsekošana, tīrīšana un remonta darbi**” (identifikācijas Nr.T.I.2026/25) rezultātā tiks noslēgts iepirkuma līgums, apakšuzņēmējiem tiks nodoti šādi iepirkuma līguma sastāvā ietilpstoši pakalpojumi²:

Apakšuzņēmēja nosaukums, reģistrācijas numurs	Sniedzamo pakalpojumu vērtība, EUR bez PVN	Īss apakšuzņēmēja sniedzamo pakalpojumu apraksts
<...>	<...>	<...>
<...>	<...>	<...>

<Pretendenta paraksttiesīgās vai pilnvarotās personas vārds, uzvārds, amats>

<Paraksts>

<Datums, vieta>

APAKŠUZŅĒMĒJA APLIECINĀJUMS

Ar šo <apakšuzņēmēja nosaukums, reģistrācijas numurs> (turpmāk – Apakšuzņēmējs) apliecina, ka:

1. Apakšuzņēmējs piekrīt piedalīties SIA “Rīgas ūdens” organizētajā Tirdzniecības izpētē “**Metāntenka 05R01 profilaktiskā apsekošana, tīrīšana un remonta darbi**” (identifikācijas Nr.T.I.2026/25); turpmāk – Tirdzniecības izpēte) kā <Pretendenta nosaukums, reģistrācijas numurs> (turpmāk – Pretendents) apakšuzņēmējs.
2. Gadījumā, ja ar Pretendentu tiek noslēgts iepirkuma līgums, Apakšuzņēmējs apņemas: sniegt šādus pakalpojumus: <Īss pakalpojumu apraksts atbilstoši apakšuzņēmējiem nododamo pakalpojumu apjomā norādītajam>; un nodot Pretendentam šādus resursus: <Īss Pretendentam nododamo resursu (piemēram, tehniskā aprīkojuma) apraksts>.
3. Uz <apakšuzņēmēja nosaukums, reģistrācijas numurs> neattiecas Tirdzniecības izpētes Uzaicinājuma 2.pielikumā pievienotajā pieteikuma veidnē 2.2-2.4.punktā noteiktie izslēgšanas iemesli³,
4. Apakšuzņēmējs ir iepazinies ar SIA “Rīgas ūdens” Piegādātāju rīcības kodeksu (turpmāk – Kodekss), kas pieejams Pasūtītāja tīmekļvietnē https://www.rigasudens.lv/sites/default/files/Rigas%20udens_Piegadataju%20ricibas%20kodekss.pdf, un savā darbībā ievēro Kodeksā noteiktos principus, kā arī gadījumā, ja ar Pretendentu Tirdzniecības izpētes rezultātā tiks noslēgts iepirkuma līgums, Apakšuzņēmējs Līguma izpildē ievēros Kodeksā noteiktās prasības, kā arī nodrošinās, ka tās ievēro Līguma izpildē iesaistītie darbinieki, kā arī Apakšuzņēmēja apakšuzņēmēji.
5. Apakšuzņēmējs apliecina, ka visa sniegtā informācija ir patiesa.

<Apakšuzņēmēja paraksttiesīgās vai pilnvarotās personas vārds, uzvārds, amats>

<Paraksts>

<Datums, vieta>

² Norādāmi apakšuzņēmēji un apakšuzņēmēju nolīgtie apakšuzņēmēji, ja tādi paredzēti, kuru līguma daļas vērtība ir vismaz 10 000 euro.

³ Norāda, ja apakšuzņēmēja līguma daļas vērtība ir vismaz 10 000 euro.