

Uzaicinājuma apraksts:	SIA "Rīgas ūdens" veic tirgus izpēti "Laboratorijas mēbeļu projektēšana, izgatavošana un uzstādīšana" (identifikācijas Nr.T.I.2025/96)
Piedāvājuma iesniegšanas termiņš	2025.gada 8.septembris plkst. 15:00
Kontaktpersona:	Iepirkumu vadības daļas jaunākā iepirkumu speciāliste Arta Viškere tālr. 67321966, e-pasts: arta.viskere@rigasudens.lv

Aicinām piedalīties tirgus izpētē un līdz **2025.gada 8.septembra plkst. 15:00** nosūtīt savu piedāvājumu uz e-pasta adresi: tirgusizpete@rigasudens.lv.

Pretendents var iesniegt piedāvājumu, kas "nobloķēts" ar paroli, lai to nevar atvērt līdz Tirgus izpētes uzaicinājumā norādītajam piedāvājumu iesniegšanas termiņam. Gadījumā, ja pretendents piedāvājumu "nobloķē" ar paroli, pretendents ne vēlāk kā 15 (piecpadsmit) minūšu laikā pēc piedāvājumu iesniegšanas termiņa beigām uz e-pasta adresi tirgusizpete@rigasudens.lv jānosūta derīga parole "nobloķētā" dokumenta atvēršanai

1. IEPIRKUMA PRIEKŠMETS:

Iepirkuma priekšmets ir laboratorijas mēbeļu (turpmāk – Preces) projektēšana, izgatavošana un uzstādīšana, veco mēbeļu demontāža un utilizācija saskaņā ar šī uzaicinājuma, Tehniskajā specifikācijā - tehniskā piedāvājuma veidnē (**2.pielikums**), Finanšu piedāvājuma veidnē (**3.pielikums**) un līguma projektā (**5.pielikums**) noteiktajām prasībām.

2. LĪGUMA IZPILDES NOSACĪJUMI:

2.1.Preču piegādes vieta:

- 2.1.1. PŪ "Baltezers-Zaķumuiža", Sūkņu stacijas iela 13, Baltezers, Ādažu novads, LV-2164,
- 2.1.2. BASD "Daugavgrīva" Dzintara iela 60, Rīga, LV-1016;
- 2.1.3. Bauskas iela 209, Rīga, LV-1076.

2.2.Piegādes nosacījumi – saskaņā ar pretendenta piedāvājumu, bet ne ilgāk kā 90 (deviņdesmit) darba dienu laikā no pasūtījuma saņemšanas brīža Pasūtītāja norādītajās piegādes adresēs. Pasūtījuma piegādes izmaksas ir ietvertas Preces cenā.

2.3.Samaksas noteikumi – apmaksā par veiktajām piegādēm tiks veikta 20 (divdesmit) dienu laikā pēc rēķina iesniegšanas.

3. PRASĪBAS PRETENDENTIEM:

3.1.Pretendents ir reģistrēts Uzņēmumu reģistrā vai līdzvērtīgā reģistrā ārvalstīs normatīvajos aktos noteiktajos gadījumos un normatīvajos aktos noteiktajā kārtībā - pretendents ir tiesībspēja un rīcībspēja.

3.2.Pretendents iepriekšējos 3 (trīs) gados (trīs pilni gadi un periods līdz piedāvājumu iesniegšanai) vismaz 2 (divu) līgumu ietvaros ir veicis laboratorijas mēbeļu izgatavošanu, piegādi un uzstādīšanu par kopējo summu vismaz 10 000,00 EUR (bez PVN).

3.3.Laboratorijas mēbeļu ražotājam jābūt sertificētam saskaņā ar EN 16121, EN16122 un EN 13150 vai ekvivalentam, jāiesniedz sertifikāti.

4. IESNIEDZAMIE DOKUMENTI:

4.1.Pretendenta parakstīts pieteikums atbilstoši **1.ielikumā** pievienotajai veidnei.

4.2.Tehniskais piedāvājums atbilstoši **2.pielikumā** pievienotajai veidnei.

4.3.Finanšu piedāvājums atbilstoši **3.pielikumā** pievienotajai veidnei. Cenas tiek norādītas ar divām zīmēm aiz komata.

- 4.4.Pretendenta pieredzes apraksts atbilstoši **4.pielikumā** pievienotajai veidnei.
- 4.5.Mēbeļu ražotāja metāla rāmju korozijas noturības testa pārskats saskaņā ar EN ISO 9227, deviācija no standarta nedrīkst pārsniegt vairāk par 5%, kā arī 2.pielikumā pievienotajā Tehniskās specifikācijas – tehniskā piedāvājuma 2.1.1.punktā minēto dokumentu kopijas.
- 4.6.Sertifikāti atbilstoši uzaicinājuma 3.3.punktam.

5. PIEDĀVĀJUMU VĒRTĒŠANA UN LĪGUMA SLĒGŠANA:

- 5.1.Tirgus izpētes rezultātā SIA “Rīgas ūdens” noslēgs līgumu ar pretendentu, kura piedāvājums atbildīs uzaicinājumā norādītajām prasībām un būs saimnieciski izdevīgākais ar viszemāko cenu.
- 5.2.Pretendents noteiktā termiņā var tikt uzaicināts uz sarunām, lai apspriestu pretendenta iesniegto piedāvājumu un līguma projektu, kā rezultātā pretendentam var tikt dota iespēja iesniegtajā piedāvājumā veikt grozījumus.

6. PIELIKUMĀ:

- 1.pielikums – Pieteikuma veidne uz 2 (divām) lapām.
- 2.pielikums– Tehniskā specifikācija – tehniskais piedāvājums (veidne) uz 13 (trīspadsmit) lapām;
- 3.pielikums – Finanšu piedāvājums (veidne) uz 1 (vienas);
- 4.pielikums – Pretendenta pieredzes apraksta veidne uz 1 (vienas) lapas;
- 5.pielikums – Līguma projekts uz 4 (četrām) lapām.

Pieteikuma dalībai tirgus izpētē veidne
PIETEIKUMS DALĪBAI TIRGUS IZPĒTĒ
“LABORATORIJAS MĒBEĻU PROJEKTĒŠANA, IZGATAVOŠANA UN UZSTĀDĪŠANA”
(IDENTIFIKĀCIJAS NR.T.I.2025/96)

1. Ar šo, <pretendenta nosaukums>, reģ.Nr.<reģistrācijas numurs> (turpmāk - Pretendents), iesniedz piedāvājumu tirgus izpētei “Laboratorijas mēbeļu projektēšana, izgatavošana un uzstādīšana” (identifikācijas Nr. T.I.2025/96; turpmāk - Tirgus izpēte) un piedāvā nodrošināt laboratorijas mēbeļu (turpmāk – Preces) projektēšanu, izgatavošanu un uzstādīšanu atbilstoši uzaicinājuma, tā pielikumu un saistošo normatīvo aktu prasībām.
2. Tirgus izpētes uzaicinājumā norādīto laboratorijas telpu mēbeļu projektēšanu, izgatavošanu un uzstādīšanu piedāvājam veikt <darba dienu skaits, bet ne ilgāk, kā 90 (deviņdesmit)> darba dienu laikā no pasūtījuma saņemšanas brīža.
3. Apliecinām, ka:
 - 3.1. visa Tirgus izpētei iesniegtā informācija ir patiesa;
 - 3.2. Pretendentam Latvijā nav Valsts ieņēmumu dienesta vai valstī, kurā tas reģistrēts vai kurā atrodas tā pastāvīgā dzīvesvieta, nav ārvalsts kompetentas institūcijas administrēti nodokļu (nodevu) parādi, kas kopsummā kādā no valstīm pārsniedz 150 euro;
 - 3.3. uz Pretendentu neattiecas Starptautisko un Latvijas Republikas nacionālo sankciju likuma 11.¹ panta pirmās daļas izslēgšanas nosacījumi;
 - 3.4. Pretendents ir iepazinies ar informāciju, kas nepieciešama piedāvājuma sagatavošanai un Tirgus izpētes uzaicinājumā norādīto Preču piegādei;
 - 3.5. Tirgus izpētes uzaicinājuma prasības un nosacījumi ir skaidri un saprotami;
 - 3.6. Pretendenta rīcībā ir visi nepieciešamie resursi Preču piegādes pakalpojuma sniegšanai Tirgus izpētes uzaicinājumā norādītajā laikā un apjomā;
 - 3.7. Tirgus izpētes uzaicinājuma noteikumos norādīto Preču garantijas termiņš ir attiecīgo Preču ražotāja noteiktais garantijas termiņš - <kalendāra mēnešu skaits, kas nav mazāks par 24 (divdesmit četriem) kalendāra mēnešiem> kalendāra mēneši, skaitot no attaisnojuma dokumenta abpusējas parakstīšanas dienas;
 - 3.8. Pretendents nav ieinteresēts nevienā citā piedāvājumā, kas iesniegts Tirgus izpētes ietvaros;
 - 3.9. šis piedāvājums ir izstrādāts un iesniegts neatkarīgi no konkurentiem^[1] (turpmāk – konkurenti) un bez konsultācijām, līgumiem vai vienošanās vai cita veida saziņas ar konkurentiem;
 - 3.10. nav bijusi saziņa ar konkurentiem attiecībā uz cenām, cenas aprēķināšanas metodēm, faktoriem (apstākļiem) vai formulām, kā arī par konkurentu nodomu vai lēmumu piedalīties vai nepiedalīties Tirgus izpētē vai par tādu piedāvājumu iesniegšanu, kas neatbilst Tirgus izpētes prasībām, vai attiecībā uz kvalitāti, apjomu, specifiku, izpildes vai citiem nosacījumiem, kas risināmi neatkarīgi no konkurentiem, tiem produktiem vai pakalpojumiem, kas attiecas uz tirgus izpēti;
 - 3.11. Pretendents nav apzināti, tieši vai netieši atklājis vai neatklās piedāvājuma noteikumus nevienam konkurentam pirms oficiālā piedāvājumu atvēršanas datuma un laika vai līguma slēgšanas tiesību piešķiršanas;
 - 3.12. Pretendentam nav konkurenci ierobežojošas priekšrocības Tirgus izpētē, jo tas vai ar to saistīta juridiska persona nav bijusi iesaistīta Tirgus izpētes sagatavošanā saskaņā ar Sabiedrisko pakalpojumu sniedzēju iepirkumu likuma 22.panta ceturto daļu;
 - 3.13. Pretendents apliecina, ka ir iepazinies ar SIA “Rīgas ūdens” Piegādātāju rīcības kodeksu (turpmāk – Kodekss), kas pieejams Pasūtītāja tīmekļvietnē https://www.rigasudens.lv/sites/default/files/Rigas%20udens_Piegadataju%20ricibas%20kodekss.pdf, un savā darbībā ievēro Kodeksā noteiktos principus, kā arī gadījumā, ja ar Pretendentu Tirgus izpētes rezultātā

^[1] Konkurents – jebkura fiziska vai juridiska persona, kura nav Pretendents un kura iesniedz piedāvājumu šim atklātam konkursam, un kura, ņemot vērā tās kvalifikāciju, spējas vai pieredzi, kā arī piedāvātās preces vai pakalpojumus, varētu iesniegt piedāvājumu šim atklātam konkursam.

tiks noslēgts iepirkuma līgums, Pretendents Līguma izpildē ievēros Kodeksā noteiktās prasības, kā arī nodrošinās, ka tās ievēro Līguma izpildē iesaistītie darbinieki un apakšuzņēmēji, kā arī apakšuzņēmēju apakšuzņēmēji.

4. Pretendenta kontaktpersona: <vārds, uzvārds, amats, tālrunis, e-pasta adrese>.

Pielikumā: 1. Tehniskais piedāvājums uz <lapu skaits> lapām;

2. Finanšu piedāvājums uz <lapu skaits> lapām;

3. Informācija par pretendenta pieredzi uz <lapu skaits> lapām;

4. Sertifikāti un dokumentācija atbilstoši tirgus izpētes uzaicinājuma 3.3. un 4.5.punktā noteiktajai prasībai uz <lapu skaits> lapām.

<Pretendenta nosaukums un reģistrācijas numurs>

<Pretendenta bankas rekvizīti>

<Juridiskā un pasta adreses, tālrunu un faksa numuri, e-pasta adrese >

<Pretendenta paraksttiesīgās vai pilnvarotās personas vārds, uzvārds, amats>

<Paraksts>

<Datums, vieta>

Tehniskā specifikācija – tehniskais piedāvājums (veidne)
TEHNISKĀ SPECIFIKĀCIJA – TEHNISKAIS PIEDĀVĀJUMS

1. Vispārīgās prasības

- 1.1 Nepieciešams veikt laboratorijas mēbeļu projektēšanu, izgatavošanu un uzstādīšanu PŪ “Baltezers-Zaķumuiža”, Sūkņu stacijas iela 13, Baltezers, Ādažu novads, LV-2164, BASD “Daugavgrīva” Dzintara iela 60, Rīga, LV-1016 un Bauskas iela 209, Rīga, LV-1076.
- 1.2 Veco mēbeļu demontāža un utilizācija Bauskas ielā 209, Rīga, LV-1076
- 1.3 Norādītie izmēri ir aptuveni, izmēri precizējami projektēšanas laikā un var atšķirties +/-500mm.
- 1.4 Pretendentam jāņem vērā, ka tehniskajā aprakstā mēbelēm fasādes ir norādītas ar atšķirīgām krāsu gammām, jāspēj nodrošināt norādīto vai ekvivalentu toņu izvēle.
- 1.5 Laboratorijas mēbeļu ražotājam jābūt sertificētam saskaņā ar EN 16121, EN16122 un EN 13150 vai ekvivalentam, jāiesniedz sertifikāti.
- 1.6 Pretendentam jāiesniedz mēbeļu ražotāja metāla rāmju korozijas noturības testa pārskatu saskaņā ar EN ISO 9227, deviācija no standarta nedrīkst pārsniegt vairāk par 5%.

2. Laboratorijas un tehnoloģiju aprīkojuma vispārīgs apraksts

2.1.Darba virsma

2.1.1. Laboratorijas plastikāts – poliuretāna akrila darba virsmas materiāls, piemēram, Trespa Toplab Plus vai ekvivalents materiāls, kuram jābūt ar šādiem fiziskiem, ķīmiskiem un mehāniskiem rādītājiem:

- darba virsmai ir jābūt vismaz **18 mm** biežai, vai biežākai;
- ir jābūt gludai, viengabalainai visā biežumā un bez šuvēm, izņemot tehnoloģiskas savienojumu šuves gar darba virsmām;
- pirms mēbeļu ražošanas pretendentam jāaskaņo ar pasūtītāju plastikāta tonis, katrā no uzstādīšanas adresēm tonis var atšķirties, **provizoriski paredzēti koka un gaišie toņi**;
- jābūt noapaļotai maliņai, maliņas nedrīkst būt pielīmētas;
- jābūt noapaļotiem stūriem.

Darba virsmai jābūt testētai saskaņā ar DIN 53799, EN 12721 vai ekvivalentiem standartiem. Kopā ar piedāvājumu Pretendentam ir jāiesniedz ražotāja testa protokolu kopijas atbilstoši darba virsmas testiem.

Plastikātam jānodrošina izturība vismaz pret šādām ķīmikālijām: Hromskābe 62%, sāļsskābe 37%, slāpekļskābe 20%, 30%, 70%, sērskābe 33%, 77%, 98%, fosforskābe, etiķskābe 98%, dihloretiskābe, dihlromatskābe 7%, fenola 90%, amonija hidroksīds 28%, nātrija hidroksīds 10%, 20%, 40%, acetatskābe 99%, amonija hidroksīds 28%, krezols, dimetilformamīds, formaldehīds 48%, furfurols, ūdeņraža peroksīds 8%, ksilēns, trīhloretīlēns, n-heksāns, naftalīns, etilēnglikols, metilhlorīds, dioksans, dihlormetāns, hlороforms un vis izplatītākiem dezinfekcijas līdzekļiem.

Pretendentam jāiesniedz ražotāja izsniegts sertifikāts (-i) par veiktajiem testiem, ka virsma ir izturīga pret ķīmikālijām 24 stundu laikā. Ja reaģenta pēdu un krasu izmaiņu nav, darba virsma tiek uzskatīta par izturīgu pret šo reaģentu.

Pretendentam jāiesniedz ražotāja izsniegts apraksts par materiāla mehāniskiem, fizikāliem rādītājiem:

- Izturība saskaņā ar EN 438-2:21 testa ar liela diametra lodi: ne vairāk par 10 mm;
- Izturība pret skrāpējumu saskaņā ar EN 438-2:25 testu: ne mazāk par 4 min;
- Izturība pret temperatūru (160°C) saskaņā ar EN 438-2:16 testu: ne mazāk par 4 min.;

- Elastības modulis saskaņā ar EN ISO 178: ne mazāks par 9000 MPa;
- Izturība pret lieci saskaņā ar EN ISO 178: ne mazāk par 100 MPa;
- Izturība pret stiepi saskaņā ar EN ISO 527-2: ne mazāk par 70 MPa.

2.1.2. Atvilktņu un durvju fasādes un korpasa lamināts - P2 klase vai ekvivalents, kas pārklāta ar melanīnu. Kokskaidu plātnes biezums vismaz **18 mm**, atbilst EN 14322 un EN 312 standarta prasībām vai ekvivalents, malas pārklātas ar vismaz 2 mm biezu ABS. Emisijas klase ne zemāka par E1 (EN ISO 12460-5). Krāsas – laboratorijas mēbeļu korpusu **un fasāžu** toņu paraugi norādīti zemāk. Pretendentam jāspēj nodrošināt šādi vai ekvivalenti toņi, pirms mēbeļu ražošanas saskaņojot tos ar pasūtītāju.



Acacia R38002



Sky Blue U18001

2.2. Metāla rāmji

H tipa rāmis - jābūt izgatavotam no taisnstūra metāla profila vismaz 30×60mm, ar sienas biezumu vismaz 2 mm. Rāmja konstrukcija saskaņā ar skici.

Galda metāla „H” formas rāmim jābūt izgatavotam no augstas kvalitātes tērauda profila, kurš pārklāts ar ķīmiski izturīgu pulverkrāsas pārklājumu. Krāsas tonis gaiši pelēks RAL 7035 vai ekvivalents. Rāmja kāju augstums ir regulējams +/-40mm robežās. Galda nesošajam rāmim jābūt savienotiem ar savienojumiem un darba virsmas nesošajiem rāmjiem, kam savā starpā jābūt savienotiem ar bultskrūvēm. H -tipa kāju elementi jābūt metināti. Visas no četrstūra profila caurules izgatavotām nesošām rāmja detaļām ir jābūt noslēgtām. Komplektā jābūt četriem plastikāta ieliktniem ar skrūves tipa augstuma regulēšanu ± 40 mm.

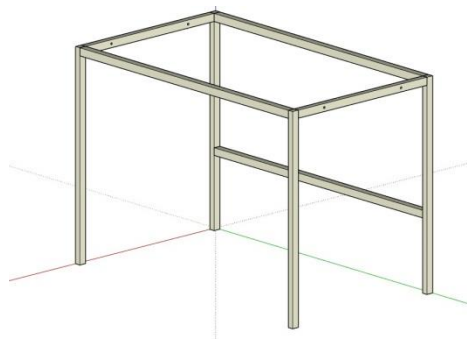

2.2. Zem galda skapīšu uz riteņiem konstrukcijas apraksts

Materiāls – Sienu lamināts. (2.1.2)

Durvis ar mīksto aizvēršanos.

Durvīm un atvilktņēm jābūt ar ķīmiski izturīgiem polipropilēna rokturiem vai metāla rokturiem, kuriem jābūt krāsotiem ar karstās pulverkrāsošanas tehnoloģiju. Rokturu formu saskaņot ar pasūtītāju.

Riteņiem jābūt vismaz Ø80mm, jāgriežas ap savu asi, diviem riteņiem jābūt ar bremzi. Svāra izturībai vienam riteņim jābūt vismaz 40 kg. Riteņiem jābūt izgatavotiem no ķīmiski izturīga materiāla – gumijas vai silikona. 2 riteņiem jābūt ar bremzēm.

Skapja korpusam jābūt savstarpēji saskrūvētam ar ekscentrisku skrūvju palīdzību.

2.3. Stacionāri zem galda skapīši uz kājiņām

Materiāls – Sienu lamināts. (2.1.2.)

Atvilktnu mehānisms ar pilnas atvēršanas un mīkstās aizvēršanas mehānismu. Atvilktnes nestspējai jābūt vismaz 30 kg. Atvilktnu pamatnes materiālam jābūt vismaz 16mm biežai skaidu plāksnei tādā pašā krasā kā fasāde.

Durvis ar mīksto aizvēršanos.

Durvīm un atvilktnēm jābūt ar ķīmiski izturīgiem polipropilēna rokturiem vai metāla rokturiem, kuriem jābūt krāsotiem ar karstās pulverkrāsošanas tehnoloģiju. Rokturu veidu saskaņot ar pasūtītāju.

Skapjiem jābūt ar augstuma regulāciju. Augstuma regulācijai jābūt iespējamai no skapja iekšpuses caur atveri (atvere nosepta).

Skapja korpusam jābūt savstarpēji saskrūvētam ar ekscentrisku skrūvju palīdzību.

2.4. Pie sienas stiprināmi skapīši

Materiāls – Sienu lamināts. (2.1.2.)

Durvis ar mīksto aizvēršanos.

Skapju sienas stiprinājumiem jābūt ar leņķa regulācijas iespēju.

Durvīm jābūt ar ķīmiski izturīgiem polipropilēna rokturiem vai metāla rokturiem, kuriem jābūt krāsotiem ar karstās pulverkrāsošanas tehnoloģiju. Rokturu veidu saskaņot ar pasūtītāju.

Skapja korpusam jābūt savstarpēji saskrūvētam ar ekscentrisku skrūvju palīdzību.

2.5. Augstie skapji

Materiāls – Sienu lamināts. (2.1.2.)

Atvilktnu mehānisms ar pilnas atvēršanas un mīkstās aizvēršanas mehānismu. Atvilktnes nestspējai jābūt vismaz 30 kg. Atvilktnu pamatnes materiālam jābūt vismaz 16mm biežai skaidu plāksnei tādā pašā krasā kā fasāde.

Durvis ar mīksto aizvēršanu

Durvju stiklam jābūt vismaz 4mm biežam un rūdītam.

Durvīm un atvilktnēm jābūt ar ķīmiski izturīgiem polipropilēna rokturiem vai metāla rokturiem, kuriem jābūt krāsotiem ar karstās pulverkrāsošanas tehnoloģiju. Rokturu veidu saskaņot ar pasūtītāju.

Skapjiem jābūt uz kājiņām ar augstuma regulāciju. Augstuma regulācijai jābūt iespējamai no skapja iekšpuses caur atveri (atvere nosepta).

Skapja korpusam jābūt savstarpēji saskrūvētam ar ekscentrisku skrūvju palīdzību.

Nr.p.k.	Tehniskā specifikācija ŪS “Daugava”, Bauskas iela 209.		
	Pasūtītāja izvirzītās tehniskās prasības	Daudzums	Tehniskais piedāvājums
1.	<p>Galda virsma ar zem galda skapīti un sienas skapis.</p> <p><i>Galda virsma</i> ar <u>noapaļotiem stūriem</u> izmērs: garums 2000 (+/- 10) mm, platums 600 (+/- 10) mm, augstums 900 (+/- 10) mm. Galda virsmas materiāls vismaz 18 mm bieza skaidu plāksne, kas pārklāta ar vismaz 0.7mm HPL. Malām jābūt ar vismaz 2mm biezu ABS. Galda virsmai labajā pusē jābūt nostiprinātai pie sienas, bez papildus kājas.</p> <p>Galds tiks novietots pie sienas.</p> <p>Zem galda skapīši, aprakstu skatīt punktā 2.3. “Stacionāri zem galda skapīši uz kājām”:</p> <ul style="list-style-type: none"> - 900 (+/- 10) mm plats ar 2 durtiņām un 1 plauktu iekšā pa vidu, bez starpsienas. Virs skapīša 1 atvilktnē. Novietots uz kājām. - 600 (+/- 10) mm plats skapītis ledusskapim. Novietots uz kājām. <p>Atvērta tipa sienas skapis, aprakstu skatīt punktā 2.5. “Augstie skapji”:</p> <ul style="list-style-type: none"> - 400x400x2100mm (+/- 10), bez durvīm un 5 plauktiem pa vidu, ar maināmu augstumu. <p>Galda virsmā iestrādāt vietu komunikācijas blokam:</p> <ul style="list-style-type: none"> - 1 gab. komunikācijas bloks ar 3 rozetēm un 2 USB lādētājiem. <p>Komunikācijas bloka iegādi nodrošina Pretendents. Krāsa pelēka. Ražotājs Bachmann vai līdzvērtīgs. Komunikācijas bloka vietu galda virsmā saskaņot ar Pasūtītāju pirms mēbeļu izgatavošanas.</p>	1 gab.	

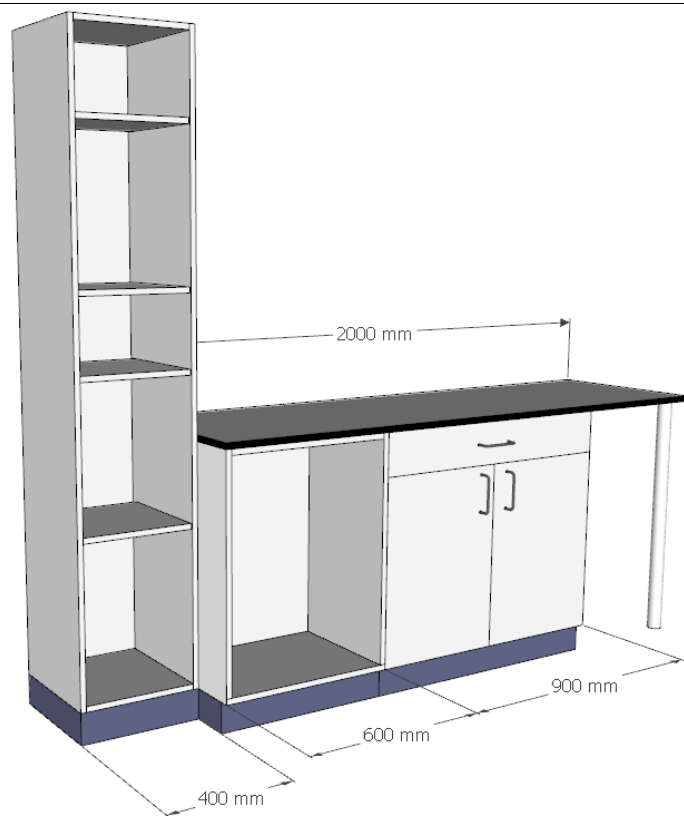

Attēls ilustratīvs un var atšķirties no apraksta

2. **Galda virsma ar skapīšu bloku.**

Galda virsma ar noapaļotu stūri izmērs: garums 1400 (+/- 10) mm, platums 700 (+/- 10) mm, augstums 750 (+/- 10) mm. Galda virsmas materiāls vismaz **18 mm** bieza skaidu plāksne, kas pārklāta ar vismaz 0.7mm HPL. Malām jābūt ar vismaz 2mm biezu ABS.

Galds tiks novietots pie sienas, galda virsmā paredzēt vadu organizatoru.

Zem galda skapīši, aprakstu skatīt punktā 2.3. “Stacionāri zem galda skapīši uz kājiņām”:

1 gab.

- 900 (+/- 10) mm plats, 900(+/- 10) mm augsts un 700 (+/- 10) mm dziļš, ar 2 durtiņām un 1 plauktu iekšā pa vidu, bez starpsienas. Novietots uz kājām.
- 1200 (+/- 10) mm plats, 900 (+/- 10) mm augsts un 700 (+/- 10) mm dziļš, ar 2 durtiņām un 1 plauktu iekšā pa vidu, ar starpsienu. Novietots uz kājām.

Galda virsmā divās vietās iestrādāt vietu komunikācijas blokam:

- 1 gab. komunikācijas bloks ar 2 rozetēm, 2 USB lādētājiem un 1 speciālais modulis (interneta pieslēguma moduļa ievietošanai).
- 1 gab. komunikācijas bloks ar 2 rozetēm, 1 speciālais modulis (interneta pieslēguma moduļa ievietošanai).

Komunikācijas bloka iegādi nodrošina Pretendents. Krāsa pelēka. Ražotājs Bachmann vai līdzvērtīgs. Komunikācijas bloka vietu galda virsmā saskaņot ar Pasūtītāju pirms mēbeļu izgatavošanas.

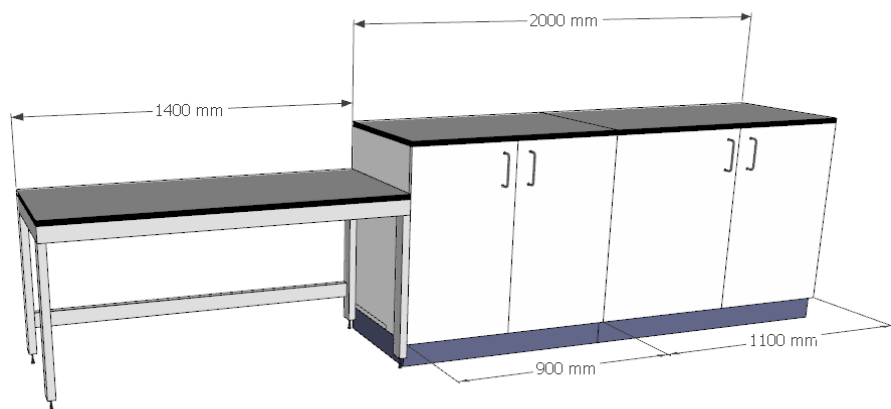

Attēls ilustratīvs un var atšķirties no apraksta

3.

Galda virsma ar zemgalda bloku.

Galda virsmas izmērs: garums 1200 (+/-10) mm, platums, 600 (+/-10) mm, augstums 900 (+/-10) mm. Galda virsmas materiāls vismaz 18 mm bieža skaidu

1 gab.

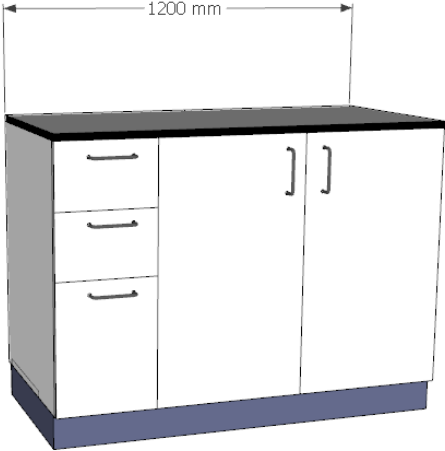
	<p>plāksne, kas pārklāta ar vismaz 0.7mm HPL. Malām jābūt ar vismaz 2mm biezu ABS.</p> <p>Stacionāra zem galda skapīša uz kājiņām aprakstu skatīt punktā 2.3. “Stacionāri zem galda skapīši uz kājiņām”:</p> <ul style="list-style-type: none"> - 1200 (+/-10) mm plats, sadalīts 2 daļās. 300 (+/-10) mm daļa ar 3 atvilktņēm un 900 (+/-10) mm daļa ar 2 durvīm un plauktu bez starpsienas.  <p>Attēls ilustratīvs un var atšķirties no apraksta</p>		
4.	<p>Galda virsma ar zempalda bloku.</p> <p>Galda virsmas izmērs: garums 1000 (+/-10) mm, platums, 600 (+/-10) mm, augstums 750 (+/-10) mm. Galda virsmas materiāls vismaz 18 mm bieza skaidu plāksne, kas pārklāta ar vismaz 0,7mm HPL. Malām jābūt ar vismaz 2mm biezu ABS.</p> <p>Zem galda skapīši uz riteņiem, aprakstu skatīt punktā 2.3. “Stacionāri zem galda skapīši uz kājiņām”:</p> <ul style="list-style-type: none"> - 1000 (+/-10) mm plats, ar 1 atvilktni visā garumā, apakšā ar 2 durtiņām un 1 plauktu iekšā pa vidu, ar starpsienu. 	1 gab.	

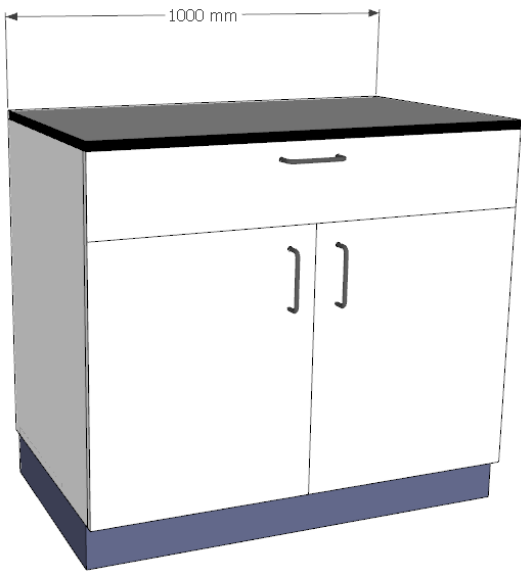

Attēls ilustratīvs un var atšķirties no apraksta

5. **Apavu plaukts.**

Apavu plaukta izmērs: garums 1250 (+/-10) mm, platums, 350 (+/-10) mm, augstums 300 (+/-10) mm. Pāru skaits – 5. Materiālu aprakstu skatīt punktā 2.1.1. “Laboratorijas plastikāts”.

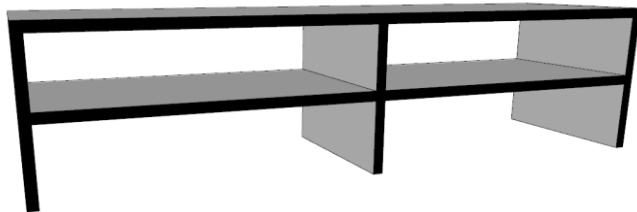

Attēls ilustratīvs un var atšķirties no apraksta

1 gab.

6. **Galda virsma ar zemgaldā blokiem un 2 skapjiem**

1 gab.

<p><i>Galda virsmas</i> izmērs: kopējais komplekta garums 4100 (+/-10) mm, platums, 600 (+/-10) mm, augstums 900 (+/-10) mm., galda virsmām iekļaut restes, pa vidu, zem virsmas, starpsienas, skapīši uz kājiņām. Galda virsmas materiāls vismaz 18 mm bieza skaidu plāksne, kas pārklāta ar vismaz 0.7mm HPL. Malām jābūt ar vismaz 2mm biezu ABS.</p> <p>Galds tiks novietots pie loga.</p> <p>Stacionāra zem galda skapīša uz kājiņām aprakstu skatīt punktā 2.3. “Stacionāri zem galda skapīši uz kājiņām”:</p> <ul style="list-style-type: none"> - 600 (+/-10) mm plats, ar 3 atvilktnēm. Novietots uz kājām. Virsmām iekļautas restes. - 900 (+/-10) mm plats, ar 2 durtiņām un 1 plauktu iekšā pa vidu, bez starpsienas. Novietots uz kājām. Virsmām iekļaut restes. - skapju aizmugurējā daļā jābūt iestrādātām atverēm komunikācijām (aizmugurē atrodas radiatori). <p>Sienas skapji ar durvīm, aprakstu skatīt punktā 2.5. “Augstie skapji”:</p> <ul style="list-style-type: none"> - 600x600x2100mm (+/- 10), ar 2 veramām durvīm, 5 plauktiem pa vidu, ar maināmu augstumu, bez starpsienas. - 600x600x2100mm (+/- 10), ar 2 veramām durvīm, 5 plauktiem pa vidu, ar maināmu augstumu, bez starpsienas. - skapju aizmugurējā daļā jābūt iestrādātām atverēm komunikācijām (aizmugurē atrodas radiatori). <p>Starp augstajiem skapjiem jābūt 2 x 1400 (+/-10) mm garām darba virsmām 2 līmeņos, kurām jābalstās uz vismaz 30x60x2mm metāla rāmja.</p>		
---	--	--

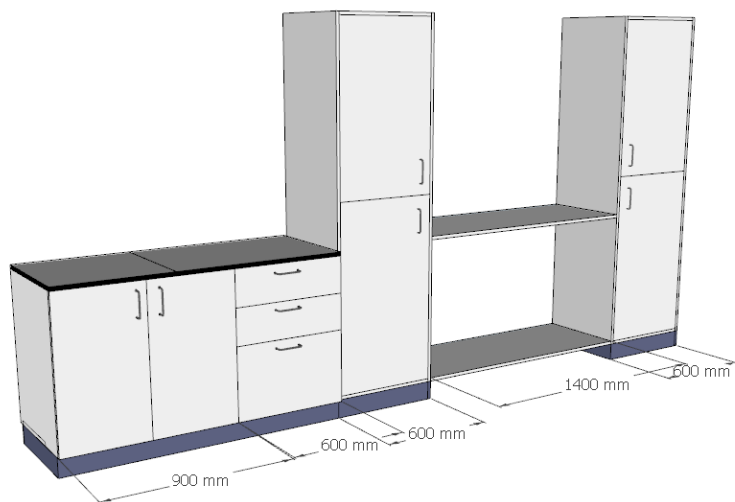

Attēls ilustratīvs un var atšķirties no apraksta

7. **Galda virsma ar zemgalda bloku un sienas skapīti**

Galda virsmas izmērs: garums 1000 (+/-10) mm, platums, 500 (+/-10) mm, augstums 900 (+/-10) mm. Galda virsmas materiāls vismaz **18 mm** bieza skaidu plāksne, kas pārklāta ar vismaz 0.7mm HPL. Malām jābūt ar vismaz 2mm biezu ABS.

Galds tiks novietots pie sienas.

Zem galda skapīši, aprakstu skatīt punktā 2.3. “Stacionāri zem galda skapīši uz kājām”:

- 1000 (+/-10) mm plats, sadalīts 2 daļās. 300 (+/-10) mm daļa ar 3 atvilktnēm un 700 (+/-10) mm daļa bez durvīm ar 1 augstuma maināmu plauktu. Novietots uz cokola.

Pie sienas stiprināms skapītis 2.4. “Pie sienas stiprināmi skapīši”:

- 600x370x730 (+/-10) mm, ar veramām durvīm un 2 plauktiem pa vidu, ar maināmu augstumu, bez starpsienas.

1 gab.

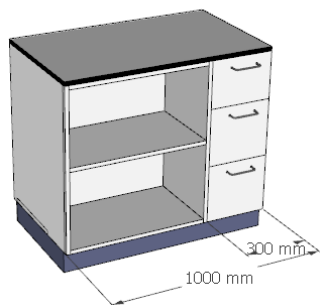
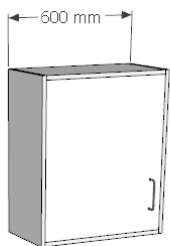

Attēls ilustratīvs un var atšķirties no apraksta

8.

Laboratorijas galda virsma

Laboratorijas galda virsmas izmērs: garums 2300 (+/-10) mm platums 700 (+/-10) , augstums 900 (+/- 10) mm.

Darba virsma: Plastikāts (pilnu aprakstu skat. Laboratorijas un tehnoloģiju aprīkojuma vispārīgs apraksta punktā 2.1.1).

Galda rāmis H forma (pilnu aprakstu skat. punktā 2.2. "Metāla rāmji"). Rāmim jābūt ar vismaz 6 kājām.

Galds tiks novietots pie sienas.

1 gab.

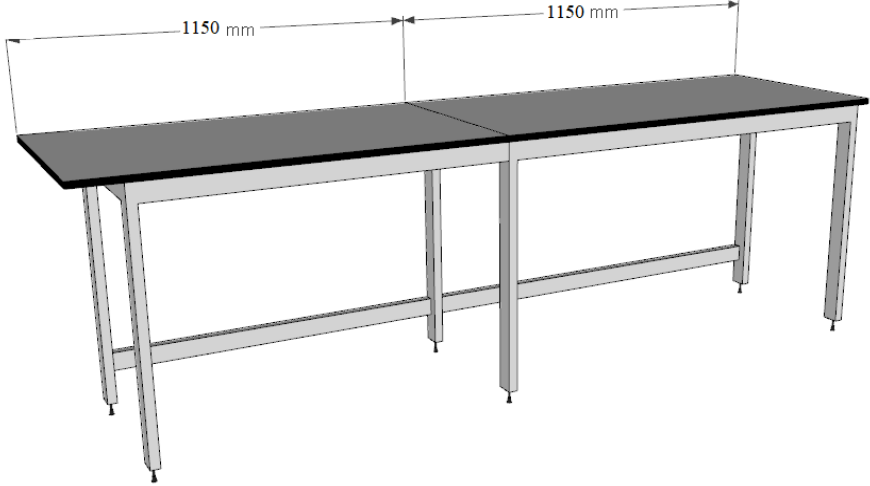
	 <p>Technical drawing of a table with a dark top and light legs. The drawing shows two 1150 mm segments, indicating a total length of 2300 mm. The table has four legs and a crossbar.</p>		
9.	<p>Sienas skapis ar atvilktnēm un 2 veramām durvīm</p> <p>Sienas skapja izmērs 1000x1800x580 (+/-10) mm</p> <p>Sienas skapis uz kājām ar durvīm un atvilktnēm, aprakstu skatīt punktā 2.5. “Augstie skapji”:</p> <ul style="list-style-type: none"> - 12 atvilktnes 50 cm (+/-10) mm platumā katra; - 2 veramas durvis ar atdalītu starpsienu. 	1 gab.	

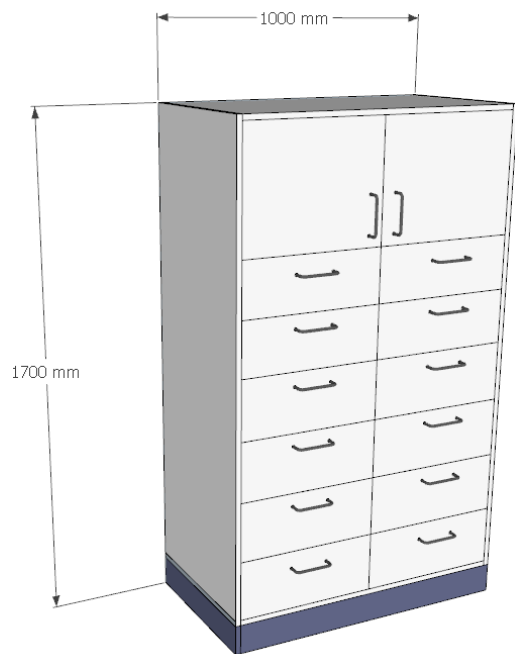

Attēls ilustratīvs un var atšķirties no apraksta

10.	<p>Laboratorijas krēsls</p> <p>Laboratorijas krēsls ar ritentiņiem un atzvelti. Sēdekļa augstuma regulācija 520-770 (+/- 10) mm, svars ne vairāk kā 13kg atzveltne vismaz 420 (+/-10) mm, sēde vismaz 400x400 (+/-10) mm. Piecu stara pamatnei jābūt taisītai no pulēta alumīnija, sēdei no ķīmiski izturīgas mākslīgās ādas. Krēslam jābūt aprīkotam ar ritentiņiem un metāla kāju balstu. Krēslam jābūt paredzētam tīrajām telpām, vismaz 3 klasei, saskaņā ar EN ISO 14644-1 vai ekvivalents, testētam un sertificētam saskaņā ar DIN 68 877-1 vai ekvivalents.</p>	2 gab.	
11.	<p>Laboratorijas krēsls – taburete</p> <p>Laboratorijas krēsls ar ritentiņiem bez atzveltnes. Sēdekļa augstuma regulācija 520-770 (+/-10) mm, svars ne vairāk kā 13kg, sēde vismaz 400x400 (+/-10) mm. Piecu stara pamatnei jābūt taisītai no pulēta alumīnija, sēdei no ķīmiski izturīgas mākslīgās ādas. Krēslam jābūt aprīkotam ar ritentiņiem. Krēslam jābūt paredzētam</p>	1 gab.	

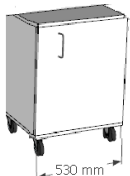
	tīrajām telpām, vismaz 3 klasei, saskaņā ar EN ISO 14644-1 vai ekvivalents, testētam un sertificētam skaņā ar DIN 68 877-1 vai ekvivalents.		
12.	Veikt esošas galda virsmas nomaiņu Virsmas izmērs 3000 (+/-10) mm garums, platums 700 (+/-10) mm. Virsmas aprakstu skatīt punktā 2.1.1. "Laboratorijas plastikāts".	1 gab.	
13.	Laboratorijā uzstādītiem skapīšiem uzstādīt rokturus atvilktnēm un durvīm (rokturus nodrošina Pasūtītājs)	3 gab.	
14.	Koka paneļi Izgatavot koka paneļus no punktā 2.1.2. "Atvilktnu un durvju fasādes lamināts" noteiktā materiāla. Izmērs 400mm x 1400mm x 2.1.2 punkta lamināta biezums (+/-10) mm. Veikt paneļu uzstādīšanu pie sienas, vienojoties par pielikšanas veidu ar Pasūtītāju.  Attēls ilustratīvs un var atšķirties no apraksta	12 gab.	
Nr.p.k.	Tehniskā specifikācija PŪ "Baltezers-Zaķumuīža" Sūkņu stacijas iela 13, Baltezers, Ādažu novads		
	Pasūtītāja izvirzītās tehniskās prasības	Daudzums	Tehniskais piedāvājums
1.	Zem galda skapītis uz riteņiem Zem galda skapītis uz riteņiem, aprakstu skatīt punktā 2.2. "Zem galda skapīšu uz riteņiem konstrukcijas apraksts": - 530x520x790 (+/-10) mm, ar 1 durvīm un plauktu pa vidu.  530 mm	1 gab.	

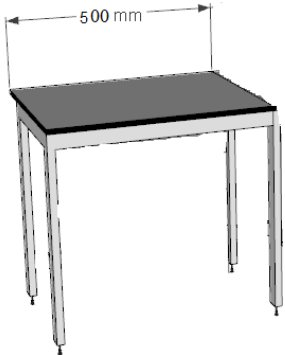
	Attēls ilustratīvs un var atšķirties no apraksta		
2	<p>Laboratorijas galda virsma:</p> <p>Galda virsmas izmērs: garums 400 (+/-10) mm, platums, 500 (+/-10) mm, augstums 800 (+/-10) mm.</p> <p>Galda virsmas materiāls aprakstu skatīt punktā 2.1.1. "Laboratorijas plastikāts".</p>  <p>Attēls ilustratīvs un var atšķirties no apraksta</p>	2 gab.	
3.	<p>Atvērta tipa skapis:</p> <p>Sienas skapja izmērs: 600x580x2100 (+/-10) mm</p> <p>Sienas skapis uz kājām, aprakstu skatīt punktā 2.5. "Augstie skapji":</p> <ul style="list-style-type: none"> - Viens plaukts ar 2 veramām durvīm, bez starpsienas, vienu plauktu. - Skapja augšējā daļā trīs plaukti ar maināmu augstumu, apakšējā plaukta augstums 650 (+/-10) mm. - Skapja aizmugurējā daļā paredzēt izeju elektrības vadiem. 	1 gab.	

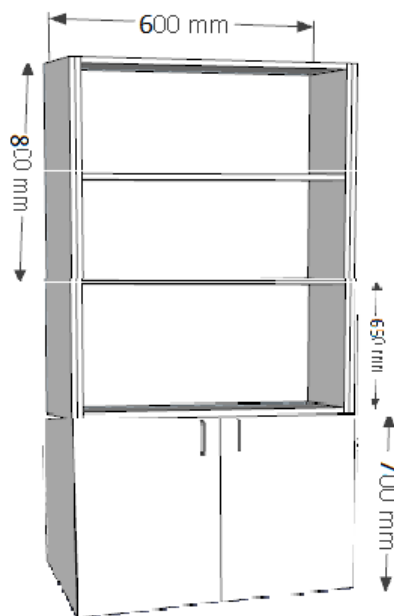

Attēls ilustratīvs un var atšķirties no apraksta

4.	<p>Laboratorijas krēsls</p> <p>Laboratorijas krēsls ar ritentiņiem. Sēdekļa augstuma regulācija 520-770 (+/-10) mm, svars ne vairāk kā 13kg atzveltnē vismaz 420 (+/-10) mm, sēde vismaz 400x400 (+/-10) mm. Piecu stara pamatnei jābūt taisītai no pulēta alumīnija, sēdei no ķīmiski izturīgas mākslīgās ādas. Krēslam jābūt aprīkotam ar riteņiem un metāla kāju balstu. Krēslam jābūt paredzētam tīrajām telpām, vismaz 3 klasei, saskaņā ar EN ISO 14644-1 vai ekvivalents, testētam un sertificētam saskaņā ar DIN 68 877-1 vai ekvivalents.</p>	1 gab.	
5.	<p>Galda virsma</p> <p>Galda virsmas izmērs: garums 1000 (+/-10) mm, platums 500 (+/-10) mm.</p> <p>Galda virsmas materiāls aprakstu skatīt punktā 2.1.1. "Laboratorijas plastikāts".</p> <p>Galda virsma ir jāuzmontē esošam galda rāmim.</p>	1 gab.	

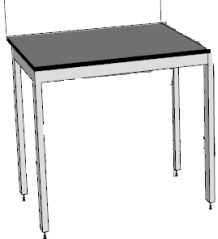
Nr.p.k.	Tehniskā specifikācija BAS "Daugavgrīva" Dzintara iela 60,		
	Pasūtītāja izvirzītās tehniskās prasības	Daudzums	Tehniskais piedāvājums
1.	<p>Laboratorijas galda virsma</p> <p><i>Galda virsmas izmērs: garums 600 (+/-10) mm, platums 700 (+/-10) mm, augstums 900 (+/-10) mm. Galda virsmas materiāls 2.1.1. "Laboratorijas plastikāts". Galdam jābūt ar "H" tipa metāla rāmi, aprakstu skatīt punktā 2.2. "H tipa rāmis".</i></p>  <p>Attēls ilustratīvs un var atšķirties no apraksta</p>	1 gab.	

Finanšu piedāvājuma veidne
FINANŠU PIEDĀVĀJUMS

Ar šo <Pretendenta nosaukums, reģistrācijas numurs>, iesniedzot tehnisko un finanšu piedāvājumu tirgus izpētei “Laboratorijas mēbeļu projektēšana, izgatavošana un uzstādīšana” (iepirkuma identifikācijas Nr.T.I.2025/96; turpmāk – Tirgus izpēte), piedāvā veikt laboratorijas mēbeļu projektēšanu, izgatavošanu un uzstādīšanu par zemāk norādītajām cenām, kas ietver visas izmaksas tādā apmērā, lai pilnībā nodrošinātu līguma izpildi saskaņā ar Tirgus izpētes uzaicinājumu un saistošo normatīvo aktu prasībām, tai skaitā transporta izmaksas, darbinieku algas, normatīvajos aktos noteiktās darba ņēmēja sociālās apdrošināšanas obligātās izmaksas, darba devējam noteiktās sociālās apdrošināšanas iemaksas un iedzīvotāju ienākumu nodokli u.c., izņemot pievienotās vērtības nodokli:

ŪS “Daugava”, Bauskas iela 209.				
Nr.p.k.	Nosaukums	Daudzums	Vienas vienības cena EUR bez PVN	Summa EUR bez PVN
1	2	3	4	5=3*4
1.	Galda virsma ar zem galda skapīti un sienas skapis			
2.	Galda virsma ar skapīšu bloku			
3.	Galda virsma ar zemgalda bloku 1			
4.	Galda virsma ar zemgalda bloku 2			
5.	Apavu plaukts			
6.	Galda virsma ar zemgalda blokiem un 2 skapjiem			
7.	Galda virsma ar zemgalda bloku un sienas skapīti			
8.	Laboratorijas galda virsma			
9.	Sienas skapis ar atvilktnēm un 2 veramām durvīm			
10.	Laboratorijas krēsls			
11.	Laboratorijas krēsls – taburete			
12.	Veikt esošas galda virsmas nomaiņu			
13.	Laboratorijā uzstādītiem skapīšiem uzstādīt rokturus atvilktnēm un durvīm (rokturus nodrošina Pasūtītājs)			
14.	Koka paneli			
PŪ “Baltezers-Zaķumuiža” Sūkņu stacijas iela 13, Baltezers, Ādažu novads				
Nr.p.k.	Nosaukums	Daudzums	Cena par vienu	Cena kopā
1.	Zem galda skapītis uz riteniem			
2.	Laboratorijas galda virsma			
3.	Atvērta tipa skapis			
4.	Laboratorijas krēsls			
5.	Galda virsma			
BAS “Daugavgrīva” Dzintara iela 60				
Nr.p.k.	Nosaukums	Daudzums	Cena par vienu	Cena kopā
1.	Laboratorijas galda virsma			
Summa kopā EUR bez PVN				

*Informācijas par pretendenta pieredzi veidne***INFORMĀCIJA PAR PRETENDENTA PIEREDZI**

Apliecinu, ka pretendents <pretendenta nosaukums, reģistrācijas numurs> ir izpildījis šādu/-us līgumu/-us¹:

N.p.k.	Piegādes līguma priekšmeta īss raksturojums, līguma summa (bez PVN)	Pasūtītāja nosaukums, reģistrācijas Nr.	Līguma noslēgšanas un izpildes gads, un mēnesis	Pasūtītāja kontaktinformācija (vārds, uzvārds, amats, tālruna numurs, e-pasta adrese)
1.	<...>	<...>	<...>	<...>
<...>	<...>	<...>	<...>	<...>

<Pretendenta paraksttiesīgās vai pilnvarotās personas vārds, uzvārds, amats>

<Paraksts>

<Datums, vieta>

¹ Jānorāda informācija, kas apliecina Pretendenta pieredzes atbilstību tirgus izpētes uzaicinājuma 3.2.punkta prasībai.

Līguma projekts

Līgums Nr. skatīt e-doc faila nosaukumā

par laboratorijas mēbeļu projektēšanu, izgatavošanu un uzstādīšanu
(iepirkuma identifikācijas Nr.T.I.2025/96)

PARAKSTĪŠANAS DATUMS IR PĒDĒJĀ PIEVIENOTĀ DROŠĀ ELEKTRONISKĀ PARAKSTA UN TĀ LAIKA ZĪMOGA DATUMS

SIA “Rīgas ūdens”, reģ. Nr. **40103023035**, tās valdes _____ personā, kurš darbojas uz SIA “Rīgas ūdens” valdes _____ lēmuma pamata (protokols Nr.2.4.1/2025/___), turpmāk – “Pircējs”, no vienas puses, un _____, reģ.Nr. _____, tās _____ personā, kurš darbojas uz _____ pamata, turpmāk – “Piegādātājs”, no otras puses,

turpmāk abas kopā sauktas “Puses”, atsevišķi – “Puse”, noslēdz šo līgumu, turpmāk – “Līgums”:

I Līgumā lietotie termini

- 1.1. Preces – laboratorijas mēbeles, kuru projektēšana un izgatavošana veikta saskaņā ar Līguma Pielikumā Nr.1, kas ir Līguma neatņemama sastāvdaļa, norādīto tehnisko specifikāciju un Piegādātāja piedāvājumu tirgus izpētei ar identifikācijas Nr.T.I.2025/96 (turpmāk – Piedāvājums).
- 1.2. Līguma summa – summa, ko Pircējs samaksā Piegādātājam par Precēm (tajā skaitā to projektēšanu, izgatavošanu, piegādi un uzstādīšanu) Līgumā noteiktajā kārtībā. Pirkuma maksa atbilst īstai Preču vērtībai, ietver sevī visus Piegādātāja izdevumus, kas saistīti ar Preču Piegādes un garantijas nodrošināšanu, un Piegādātāja peļņu.
- 1.3. Piegāde – Preču nodošana Pircējam saskaņā ar DDP (*Incoterms 2020*) noteikumiem adresēs: PŪ “Baltezers-Zaķumuiža”, Sūkņu stacijas iela 13, Baltezers, Ādažu novads, LV-2164, BASD “Daugavgrīva” Dzintara iela 60, Rīga, LV-1016 un Bauskas iela 209, Rīga, LV-1076, un uzstādīšana (tajā skaitā esošo mēbeļu demontāža un utilizācija, pieslēgšana esošajām komunikācijām – ūdenim, kanalizācijai, elektroapgādei).
- 1.4. Attaisnojuma dokuments – Pušu pilnvaroto personu parakstīts Preču Piegādi apliecinošs dokuments atsevišķi par katru Līguma 1.3.punktā norādīto adresi, kurā Puses ietver:
 - 1.4.1.Līguma numuru un datumu;
 - 1.4.2.Nododamo Preču nosaukumu, daudzumu, Piegādes aprakstu un cenu.

II Līguma priekšmets

- 2.1. Piegādātājs apņemas veikt Preces Piegādi un Pircējs apņemas pieņemt Preču Piegādi Līgumā noteiktajā kārtībā.
- 2.2. Pircējs apņemas samaksāt Preču Pirkuma maksu Līgumā noteiktajā kārtībā.

III Piegādes noteikumi un Preču kvalitātes apliecinājumi

- 3.1. Piegādātājs veic attiecīgu Preču Piegādi saskaņā ar Līguma noteikumiem ____ (_____) kalendāra dienu (*bet ne vēlāk kā 90 kalendāra dienu*) laikā no dienas, kad Pircējs nosūta Piegādātājam e-pastā pasūtījumu veikt Preču Piegādi konkrētajā Līguma 1.3.punktā norādītajā adresē (turpmāk – Pasūtījums). Minēto Pasūtījumu Piegādātājs nosūta 3 (trīs) mēnešu laikā no Līguma spēkā stāšanās dienas par katru adresi atsevišķi.

- 3.2. Pēc Preces piegādes Piegādātājs veic Preces uzstādīšanu, tajā skaitā esošo mēbeļu demontāžu un utilizāciju un jauno mēbeļu (Preču) pieslēgšanu esošajām komunikācijām – ūdenim, kanalizācijai, elektroapgādei. Preču uzstādīšana jāveic Pircēja kontaktpersonas norādītajā vietā.
- 3.3. Piegādātājs nodod Preces pilnā komplektācijā un nekavējošai lietošanai derīgā stāvoklī.
- 3.4. Piegādātājs garantē un apliecina, ka viņam ir visas tiesības veikt Preču Piegādi saskaņā ar Līguma noteikumiem.
- 3.5. Piegādātājs apliecina, ka Preces ir jaunas, nelietotas un līdz Piegādei Pircējam tika glabātas tām piemērotos apstākļos ar krietna un kārtīga saimnieka rūpību.
- 3.6. Puses konstatē Piegādes faktu, Līgumā noteiktajā kārtībā parakstot Attaisnojuma dokumentu.
- 3.7. Puses vienojas, ka visi uz Precēm attiecināmie riski pāriet uz Pircēju pēc Attaisnojuma dokumenta parakstīšanas.
- 3.8. Piegādātājs apliecina, ka Preces un to izgatavošanai izmantotie materiāli ir sertificēti izmantošanai Eiropas Savienības un Latvijas Republikas teritorijā, un to ekspluatācija atbilstoši to uzdevumam un ekspluatācijas noteikumiem nenodarīs materiālu zaudējumu vai kaitējumu cilvēka veselībai vai īpašumam, vai apkārtējai videi. Piegādātājs garantē, ka par Precēm ir samaksāti visi ievadmuitas nodokļi un nodevas.

IV Preču pieņemšanas noteikumi

- 4.1. Pēc Preču Piegādes, Piegādātājs iesniedz Pircējam parakstīšanai Attaisnojuma dokumentu atsevišķi par katru adresi.
- 4.2. Pircējs veic Preču pārbaudi uz vietas, novērtējot to kvalitāti, atbilstību Līguma noteikumiem un atbilstību informācijai, kas norādīta Attaisnojuma dokumentā un pēc tam paraksta attiecīgo Attaisnojuma dokumentu vai arī sniedz Piegādātājam pamatotu atteikumu parakstīt Attaisnojuma dokumentu.
- 4.3. Atteikuma parakstīt Attaisnojuma dokumentu saņemšanas gadījumā, Piegādātājs novērš visus trūkumus Attaisnojuma dokumentā, Preču Piegādē un Preču kvalitātē un atbilstībā Līguma noteikumiem, un atkārtoti iesniedz Pircējam parakstīšanai Attaisnojuma dokumentu.
- 4.4. Attaisnojuma dokumenta abpusēja parakstīšana ir pamats Pirkuma maksas samaksai.
- 4.5. Pircējs pieņem Preces tikai pēc ārējā izskata un patur sev tiesības celt iebildumus par Preču apslēptiem tūkumiem, Preču kvalitāti un atbilstību Līgumam, pēc Attaisnojuma dokumenta parakstīšanas.

V Norēķinu kārtība

- 5.1. Puses vienojas, ka Līguma summa ir _____ **EUR** (_____ **euro un** ____ **centi**) bez pievienotās vērtības nodokļa (PVN) saskaņā ar Pielikumu Nr.1. PVN tiek aprēķināts normatīvajos aktos noteiktajā kārtībā.
- 5.2. Pircējs veic Līguma summas daļas samaksu atsevišķi par katru adresi 20 (divdesmit) dienu laikā no konkrētā Attaisnojuma dokumenta abpusējas parakstīšanas dienas ar pārskaitījumu uz Attaisnojuma dokumentā norādīto bankas kontu.

VI Strīdu risināšana un Pušu atbildība

- 6.1. Šis Līgums ir izskatāms saskaņā ar Latvijas Republikā spēkā esošajiem normatīvajiem aktiem.
- 6.2. Visus strīdus un nesaskaņas, kas izriet no šī Līguma vai skar to vai tā pārkāpšanu, izbeigšanu vai spēkā neesamību, Puses atrisinās sarunu ceļā. Ja 15 (piecpadsmit) dienu laikā pēc uzaicinājuma par sarunu uzsākšanu saņemšanas dienas Puses nav vienojušās par risinājumu, strīds tiks galīgi atrisināts tiesā Latvijas Republikas normatīvajos aktos noteiktajā kārtībā.

VII Līguma termiņš

- 7.1. Līgums stājas spēkā tā abpusējas parakstīšanas dienā un ir spēkā līdz Pušu saistību pilnīgai izpildei.
- 7.2. Pusēm ir tiesības grozīt Līguma termiņu vai lauzt to, savstarpēji vienojoties.
- 7.3. Gadījumā, ja Piegādātājs nokavē Piegādes termiņu vairāk nekā 15 (piecpadsmit) dienas, Pircējam ir tiesības vienpusēji atkāpties no Līguma.
- 7.4. Pusēm ir tiesības vienpusēji izbeigt Līgumu gadījumos, ja:
 - 7.4.1. tiesā ir iesniegts pieteikums par otras Puses atzīšanu par maksātnespējīgu;
 - 7.4.2. jebkurš otras Puses Līgumā minētais paziņojums, apliecinājums vai garantija izrādās nepatiesa, neprecīza vai maldinoša jebkurā būtiskā aspektā;
 - 7.4.3. otra Puse pārdod vai citādi atbrīvojas no saviem aktīviem vai īpašuma, kas ir būtisks tās uzņēmējdarbības veikšanai;
 - 7.4.4. tiek atsaukta vai netiek uzturēta spēkā jebkura valsts vai cita licence, atļauja, reģistrācijas apliecība, piekrišana, vai pilnvara, kas Pusei ir nepieciešama šajā vai citos līgumos, kuriem ir saistība ar šo Līgumu, minēto saistību izpildei.
- 7.5. Pircējam ir tiesības vienpusēji atkāpties no Līguma izpildes, ja Līgumu nav iespējams izpildīt tādēļ, ka Piegādātājam ir piemērotas starptautiskās vai nacionālās sankcijas vai būtiskas finanšu un kapitāla tirgus intereses ietekmējošas Eiropas Savienības vai Ziemeļatlantijas līguma organizācijas dalībvalsts noteiktās sankcijas, kā to paredz Starptautisko un Latvijas Republikas nacionālo sankciju likums

VIII Garantijas noteikumi un atbildība

- 8.1. Puses vienojas, ka Preču Garantijas laiks ir norādīts Piegādātāja Piedāvājumā un tiek skaitīts no Attaisnojuma dokumenta abpusējas parakstīšanas dienas.
- 8.2. Garantija šī Līguma izpratnē ir Piegādātāja saistības Garantijas termiņa laikā novērst Precēm konstatētos trūkumus un neatbilstību Līguma noteikumiem. Piegādātājs veic Garantijas saistību izpildi ne vēlāk kā 30 (trīsdesmit) dienu laikā no Pircēja pieprasījuma (turpmāk – Pieprasījums) saņemšanas dienas. Pircēja Pieprasījums tiek nosūtīts uz Līguma 10.8.punktā norādīto Piegādātāja kontaktpersonas e-pasta adresi. Ja pamatotu apstākļu dēļ Piegādātājam nav iespējams veikt Garantijas remontu šajā punktā norādītajā termiņā, Pusēm savstarpēji vienojoties, termiņš var tik pagarināts.
- 8.3. Gadījumā, ja Piegādātājs nokavē Garantijas saistību izpildi vai Līguma 3.1.punktā minēto Preču Piegādes termiņu, tas maksā Pircējam līgumsodu EUR 15,00 (piecpadsmit *euro* un 00 centi) apmērā par katru nokavējuma dienu.
- 8.4. Līgumsoda samaksa neatbrīvo Piegādātāju no Garantijas saistību izpildes.
- 8.5. Iestājoties Garantijas gadījumam, Pircējs 5 (piecu) darba dienu laikā par to informē Piegādātāju, sagatavojot Pieprasījumu.
- 8.6. Piegādātājs, pamatojoties uz Pieprasījumu, par saviem līdzekļiem un ar savu darbaspēku veic Garantijas gadījuma apsekošanu, defektācijas akta sagatavošanu, kā arī Līguma 8.2.punktā minēto saistību izpildi.

IX Nepārvaramā vara

- 9.1. Puses ir atbrīvojamas no atbildības par Līguma pārkāpšanu, ja Līguma izpilde ir nokavēta vai citas tajā paredzētās saistības nav izpildītas nepārvaramas varas dēļ. Nepārvarama vara šī Līguma izpratnē ietver sevī notikumus ārpus Pušu saprātīgas kontroles, ieskaitot karus, revolūcijas, ugunsgrēkus, plūdus, karantīnas ierobežojumus un valsts institūciju noteiktos ierobežojumus. Nepārvarama vara neietver sevī Preču ražotāju vai pārvadātāju rīcību.
- 9.2. Ja izceļas nepārvaramas varas situācija, Puses nekavējoties, bet ne vēlāk kā 10 (desmit) dienu laikā paziņo otrai Pusei par šādiem apstākļiem un to cēloņiem.
- 9.3. Gadījumā, ja nepārvaramas varas apstākļi ilgst vairāk kā vienu mēnesi, Puses vienojas par turpmāko rīcību Līguma saistību izpildes nodrošināšanai vai Līguma izbeigšanu.

X Citi noteikumi

- 10.1. Puses apņemas brīdināt otru Pusi par savu rekvizītu, pasta vai juridiskās adreses maiņu vismaz 15 (piecpadsmit) dienas iepriekš.
- 10.2. Puses vienojas, ka tām nav tiesību cedēt vai citādi nodot trešajām personām jebkuras no šajā Līgumā minētajām tiesībām vai saistībām bez otras Puses iepriekšējas rakstveida piekrišanas.
- 10.3. Informācija, ko satur šis Līgums vai kas Pusēm kļūst zināma saistībā ar šo Līgumu (par cenām u.c.), uzskatāma par komercnoslēpumu, un to iespējams izpaust citām personām tikai ar otras Puses rakstisku piekrišanu. Teiktais neattiecas uz gadījumu, kad informācijas atklāšanu pieprasa spēkā esošie Latvijas Republikas likumi. Ja kāda no Pusēm ir prettiesiski izpaudusi informāciju, kas uzskatāma par komercnoslēpumu saskaņā ar šo Līgumu, tādējādi nodarot otrai Pusei zaudējumus, beidzamā ir tiesīga pieprasīt tai atlīdzināt tiešos zaudējumus, kam par iemeslu bijusi šādas informācijas prettiesiska izpaušana.
- 10.4. Puses vienojas, ka otras Puses iesniegtie personas dati, kas nepieciešami Līguma izpildei, tiks apstrādāti tikai Līguma saistību izpildes nodrošināšanai un saskaņā ar spēkā esošo tiesību aktu prasībām un Eiropas Parlamenta un Padomes Regulu (ES) 2016/679 (2016. gada 27. aprīlis) par fizisku personu aizsardzību attiecībā uz personas datu apstrādi un šādu datu brīvu apriti un ar ko atceļ Direktīvu 95/46/EK (Vispārīgā datu aizsardzības regula).
- 10.5. Piegādātājs apņemas ievērot SIA "Rīgas ūdens" Piegādātāju rīcības kodeksā (turpmāk – Kodekss), kas pieejams Pircēja tīmekļvietnē https://www.rigasudens.lv/sites/default/files/Rigas%20udens_Piegadataju%20ricibas%20kodeks_s.pdf, noteiktās prasības. Piegādātājs nodrošina, ka ar Kodeksu iepazīstas un tajā noteiktās prasības ievēro Piegādātāja Līguma izpildē iesaistītie darbinieki un apakšuzņēmēji, kā arī apakšuzņēmēju apakšuzņēmēji. Kodekss ir neatņemama Līguma sastāvdaļa.
- 10.6. Līguma izbeigšanās jebkādu iemeslu dēļ neatbrīvo Puses no uzņemto saistību izpildes. Līgums ir saistošs Pušu tiesību pārņēmējiem.
- 10.7. Pircēja pilnvarotā persona Līguma izpildē, kura pilnvarota pieņemt piegādātās Preces, parakstot Attaisnojuma dokumentu, kā arī sagatavot un nosūtīt Pasūtījumus un Pieprasījumus, ir _____.
- 10.8. Piegādātāja kontaktpersona Līguma izpildē ir _____.
- 10.9. Līgums ir sagatavots uz ____ (_____) lapaspusēm ar Pielikumu Nr.1 uz ____ (_____) lapaspusēm, kas ir Līguma neatņemama sastāvdaļa, un tiek parakstīts elektroniski.

XI Pušu rekvizīti

DOKUMENTU LĪGUMSLĒDZĒJPUSES IR ELEKTRONISKI PARAKSTĪJUŠAS AR DROŠU ELEKTRONISKO
PARAKSTU UN LAIKA ZĪMOGU