

Apstiprināts
SIA "Rīgas ūdens"
Iepirkuma komisijas 29.09.2023. sēdē
Protokols Nr. 1

ATKLĀTA KONKURSA

“GAISA PŪTĒJA ELEKTRODZINĒJA PIEGĀDE”

(identifikācijas Nr.RŪ-2023/105)

NOLIKUMS

2023.gads

NOLIKUMA SATURA RĀDĪTĀJS

1. Ziņas par pasūtītāju	3
2. Vispārīgā informācija	3
3. Informācijas apmaiņa	3
4. Piedāvājuma sagatavošana un iesniegšana	4
5. Apakšuzņēmēji un personas, uz kuru iespējām Pretendents balstās	4
6. Pretendentu izslēgšanas noteikumi	5
7. Piedāvājumā iekļaujamie dokumenti	5
8. Pretendentu kvalifikācijas prasības un iesniedzamie dokumenti	5
9. Tehniskais piedāvājums.....	7
10. Finanšu piedāvājums	7
11. Piedāvājumu atvēršana	7
12. Pretendentu un piedāvājumu vērtēšana	7
13. Komisijas darbība, Pasūtītāja tiesības un pienākumi.....	8
14. Pretendentu tiesības un pienākumi	9
15. Līguma slēgšanas kārtība.....	9
Pielikumi:	
Nolikuma 1.pielikums - Pieteikuma dalībai atklātā konkursā veidne	10
Nolikuma 2.pielikums- Tehniskā specifikācija – Tehniskā piedāvājuma veidne.....	12
Nolikuma 3.pielikums – Finanšu piedāvājuma veidne.....	14
Nolikuma 4.pielikums - Līguma projekts	15
Nolikuma 5.pielikums - Informācija par personām, uz kuru iespējām Pretendents balstās, un apliecinājumu veidnes	19
Nolikuma 6.pielikums - Informācija par apakšuzņēmējiem un apliecinājumu veidnes	20

1. Ziņas par pasūtītāju

1.1. Atklātu konkursu “Gaisa pūtēja elektrodzinēja piegāde”, iepirkuma identifikācijas Nr.RŪ-2023/105 (turpmāk - **Konkurss**) organizē SIA “Rīgas ūdens” (turpmāk - **Pasūtītājs**).

Juridiskā un pasta adrese: Zigfrīda Annas Meierovica bulvāris 1, Rīga, LV-1495.

Reģ.Nr.: 40103023035

Tālrunis: 67088555

e-pasta adrese: office@rigasudens.lv

Mājas lapa: www.rigasudens.lv

Mājas lapas iepirkumu sadaļa: <https://www.rigasudens.lv/lv/izsludinatie-iepirkumi>

1.2. Pasūtītāja kontaktpersona

Pasūtītāja kontaktpersona ir SIA “Rīgas ūdens” Iepirkumu vadības daļas iepirkumu speciāliste Lelde Roze, tālr.67088544, e-pasta adrese: lelde.roze@rigasudens.lv.

2. Vispārīgā informācija

2.1. Konkursa mērķis

Konkursa mērķis ir noteikt Konkursa nolikuma (turpmāk - **Nolikums**) prasībām atbilstošu piegādātāju, kas Pasūtītāja uzdevumā veiks gaisa pūtēja elektrodzinēja (turpmāk - **Prece**) piegādi.

2.2. Konkursa priekšmets

2.2.1. Konkursa priekšmets ir Preces, kuras tehniskā specifikācija ir norādīta **Nolikuma 2.pielikumā**, piegāde saskaņā ar iepirkuma līguma projekta (turpmāk - **Līgums**, **Nolikuma 4.pielikums**) noteikumiem.

2.2.2. Preces piegādes termiņš - atbilstoši pretendenta (turpmāk – **Pretendents**) piedāvājumam, bet ne ilgāk kā **6 (sešu)** mēnešu laikā no Līguma spēkā stāšanās dienas.

2.3. Konkursa izsludināšana

Konkurss tiek izsludināts, ievietojot paziņojumu:

2.3.1. Interneta portālā www.iepirkumi.lv;

2.3.2. Pasūtītāja mājas lapas (www.rigasudens.lv) iepirkumu sadaļā;

2.3.3. Elektronisko iepirkumu sistēmā www.eis.gov.lv.

2.4. Līguma slēgšana

2.4.1. Konkursa rezultātā Pasūtītājs noslēgs Līgumu ar Pretendentu, kura piedāvājums atbildīs Pasūtītāja prasībām un būs ar viszemāko cenu.

2.4.2. Līguma projekts pievienots Nolikuma 4.pielikumā un tā noteikumi ir saistoši Pretendentam, sagatavojot piedāvājumu Konkursam.

3. Informācijas apmaiņa

3.1. Nolikuma teksts tiek publicēts Pasūtītāja mājas lapas (www.rigasudens.lv) iepirkumu sadaļā.

3.2. Ieinteresētais piegādātājs var iesniegt Pasūtītājam rakstisku iesniegumu ar lūgumu sniegt skaidrojumu par Nolikumu. Iesniegums jānosūta uz e-pastu Nolikuma **1.2.punktā** norādītajai kontaktpersonai vai pa pastu uz Nolikuma **1.1.punktā** norādīto adresi. Iesniegumā jābūt norādītiem iesniedzēja rekvizītiem un personas, kura parakstījusi iesniegumu, amata nosaukumam, vārdam un uzvārdam.

3.3. Ja ieinteresētais piegādātājs ir laikus pieprasījis papildu informāciju vai uzdevis jautājumu par Nolikumu, iepirkuma komisija (turpmāk - **Komisija**) atbildi sniedz 5 (piecu) darba dienu laikā no pieprasījuma vai jautājuma saņemšanas dienas, bet ne vēlāk kā 6 (sešas) dienas pirms piedāvājumu iesniegšanas termiņa beigām.

3.4. Ja Pasūtītājs sniedz papildu informāciju par Nolikumu vai izdarījis grozījumus Nolikumā, tas ievieto šo informāciju internetā, kur ir pieejams Nolikums (skat. **3.1.punktu**).

4. Piedāvājuma sagatavošana un iesniegšana

4.1. Vispārīgie noteikumi

4.1.1. Pretendentam piedāvājums Konkursam jāiesniedz līdz **2023.gada 24.oktobra plkst. 11:00**, nosūtot piedāvājumu elektroniski uz e-pasta adresi iepirkumi@rigasudens.lv, ievērojot Nolikuma 4.3.3.punktā norādītās piedāvājuma noformējuma prasības.

4.1.2. Pretendents var iesniegt tikai vienu piedāvājuma variantu.

4.2. Piedāvājuma valoda

4.2.1. Piedāvājums jāiesniedz latviešu valodā. Konkursa norises laikā saraksti starp Komisiju un Pretendentiem veic latviešu valodā. Pretendents var piedāvājumā iekļaut dokumentus vai aprakstus latviešu valodā, bet dokumentiem, kas iesniegti citā valodā, jābūt pievienotam atbilstoši apliecinātam tulkojumam latviešu valodā. Dokumentiem ir jābūt skaidri salasāmiem, lai izvairītos no jebkādam šaubām un pārpratumiem, kas attiecas uz vārdiem un skaitļiem. Tiem ir jābūt bez kļūdām, iestarpinājumiem, labojumiem vai papildinājumiem.

4.2.2. Tulkojuma apliecinājums ietver norādi "TULKOJUMS PAREIZS", Pretendenta pārstāvja parakstu un paraksta atšifrējumu, apliecinājuma vietas nosaukumu un datumu.

4.3. Piedāvājuma noformējums

4.3.1. Piedāvājumam jābūt noformētam atbilstoši Nolikuma prasībām.

4.3.2. Piedāvājums jāparaksta ar drošu elektronisko parakstu.

4.3.3. Piedāvājums "jānobloķē" ar paroli, lai to nevar atvērt līdz Nolikuma 4.1.1.punktā norādītajam termiņam. Pretendentam ne vēlāk kā 15 (piecpadsmit) minūšu laikā pēc piedāvājuma atvēršanas termiņa uz Nolikuma 4.1.1.punktā minēto e-pasta adresi jānosūta derīga parole "nobloķētā" dokumenta atvēršanai.

4.4. Piedāvājuma iesniegšanas kārtība

4.4.1. Pretendents piedāvājumu var iesniegt, sākot ar Konkursa izsludināšanas dienu.

4.4.2. Pasūtītājs neatbild par tādu piedāvājumu priekšlaicīgu atvēršanu, kuri nav noformēti atbilstoši Nolikuma prasībām.

4.4.3. Saņemtie Pretendentu piedāvājumi tiek reģistrēti, norādot piedāvājuma iesniegšanas datumu un laiku.

4.4.4. Piedāvājumi, kas tiks iesniegti papīra formātā, netiks atvērti un izskatīti un tiks neatvērti nosūtīti atpakaļ iesniedzējam.

4.5. Iesniegto piedāvājumu atsaukšanas vai grozīšanas kārtība

4.5.1. Piedāvājumu var grozīt vai atsaukt, paziņojot par to rakstiski pirms Nolikumā noteiktā piedāvājumu iesniegšanas beigu termiņa. Atsaukums izslēdz tālāku piedalīšanos Konkursā.

4.5.2. Piedāvājumus nedrīkst grozīt pēc to iesniegšanas termiņa beigām. Iesniegto piedāvājumu cenu izmaiņas Pretendentiem pēc piedāvājumu iesniegšanas termiņa beigām netiks atļautas.

4.5.3. Konkursā iesniegtie piedāvājumi ir Pasūtītāja īpašums un Pretendentiem atgriezti netiek.

5. Apakšuzņēmēji un personas, uz kuru iespējām Pretendents balstās

5.1. Ja tas nepieciešams iepirkuma līguma izpildei, Pretendents var balstīties uz citu personu tehniskajām un profesionālajām spējām neatkarīgi no savstarpējo attiecību tiesiskā rakstura. Šādā gadījumā Pretendentam jāpierāda pasūtītājam, ka tā rīcībā būs nepieciešamie resursi, iesniedzot šo uzņēmēju apliecinājumu vai vienošanos par nepieciešamo resursu nodošanu Pretendenta rīcībā.

5.2. Pretendents, lai apliecinātu profesionālo pieredzi var balstīties uz citu personu iespējām tikai tad, ja šīs personas sniegs iepirkuma līgumā paredzētos pakalpojumus, kuru izpildei attiecīgās spējas ir nepieciešamas.

5.3. Pretendentam piedāvājumā jānorāda apakšuzņēmēji un apakšuzņēmēju nolīgtie apakšuzņēmēji, ja tādi paredzēti, kuru veicamo darbu vai sniedzamo pakalpojumu vērtība ir vismaz 10 000 euro, un katram šādam apakšuzņēmējam izpildei nododamo iepirkuma līguma daļu, ja Pretendents plāno iesaistīt šādus apakšuzņēmējus. Apakšuzņēmēju veicamo darbu vai sniedzamo pakalpojumu kopējo vērtību nosaka atbilstoši Sabiedrisko pakalpojumu sniedzēju iepirkumu likuma (turpmāk - SPSIL)

68.panta trešajai daļai.

6. Pretendentu izslēgšanas noteikumi

- 6.1. Pretendents tiks izslēgts no dalības SPSIL 48.panta otrajā daļā, izņemot 8. un 9.punktā, noteiktajos gadījumos. Pretendentu izslēgšanas gadījumi tiks pārbaudīti SPSIL 48.pantā noteiktajā kārtībā.
- 6.2. Ja Pretendents vai SPSIL 48.panta trešajā daļā minētā persona atbilst SPSIL 48.panta otrajā daļā, izņemot 8. un 9.punktā, minētajam izslēgšanas gadījumam, nav piemērojami SPSIL 48.panta ceturtajā daļā noteiktie izņēmumi, un ir atzīstams par tādu, kuram būtu piešķiramas līgumu slēgšanas tiesības, Pretendents 10 dienu laikā no pieprasījuma nosūtīšanas sniedz skaidrojumus un pierādījumus par nodarītā kaitējuma atlīdzināšanu vai noslēgtu vienošanos par nodarītā kaitējuma atlīdzināšanu, sadarbošanos ar izmeklēšanas iestādēm un veiktajiem tehniskajiem, organizatoriskajiem vai personālvadības pasākumiem, lai pierādītu savu uzticamību un novērstu tādu pašu un līdzīgu gadījumu atkārtēšanos nākotnē.
- 6.3. Ja Pretendents neiesniegs minēto skaidrojumu un pierādījumus, Pasūtītājs izslēgs Pretendentu no dalības iepirkuma procedūrā kā atbilstošu SPSIL 48.panta otrajā daļā, izņemot 8. un 9.punktā, minētajam izslēgšanas gadījumam.
- 6.4. Pasūtītājs vērtēs Pretendenta iesniegtos pierādījumus uzticamības nodrošināšanai SPSIL 49.panta trešajā, ceturtajā un sestajā daļā noteiktajā kārtībā.
- 6.5. Pretendents tiks izslēgts no dalības iepirkuma procedūrā, ja uz Pretendentu attiecas Starptautisko un Latvijas Republikas nacionālo sankciju likuma (turpmāk – Sankciju likums) 11.¹panta pirmās daļas izslēgšanas nosacījumi. Izslēgšanas gadījumi tiks pārbaudīti Sankciju likumā noteiktajā kārtībā.

7. Piedāvājumā iekļaujamie dokumenti

- 7.1. Pieteikums dalībai Konkursā saskaņā ar **Nolikuma 1.pielikumā** pievienoto veidni, kuru parakstījusi Pretendenta paraksttiesīgā persona vai tā pilnvarotā persona.
- 7.2. Pilnvara, ja piedāvājumu paraksta Pretendenta pilnvarotā persona, kas nav Pretendenta likumiskais pārstāvis (paraksta tiesīgā persona). Pilnvarojumu apliecinošs dokumentus, ja piedāvājumu iesniedz piegādātāju apvienība un pieteikumu neparaksta visi piegādātāju apvienības dalībnieki, bet piegādātāju apvienības pilnvarotais pārstāvis.
- 7.3. Pretendenta kvalifikācijas dokumenti, kas jāiesniedz saskaņā ar **Nolikuma 8.punktu**.
- 7.4. Tehniskais piedāvājums, kas sagatavots saskaņā ar **Nolikuma 9.punktu**.
- 7.5. Finanšu piedāvājums, kas sagatavots saskaņā ar **Nolikuma 10.punktu**.
- 7.6. Izziņas un citus dokumentus, kurus SPSIL noteiktajos gadījumos izsniedz Latvijas kompetentās institūcijas, Pasūtītājs pieņems un atzīs, ja tie izdoti ne agrāk kā 1 (vienu) mēnesi pirms iesniegšanas dienas, bet ārvalstu kompetento institūciju izsniegtās izziņas un citus dokumentus Pasūtītājs pieņems un atzīs, ja tie izdoti ne agrāk kā 6 (sešus) mēnešus pirms iesniegšanas dienas, ja izziņas vai dokumenta izdevējs nav norādījis īsāku tā derīguma termiņu.

8. Pretendentu kvalifikācijas prasības un iesniedzamie dokumenti

Pretendentiem jāatbilst šādām Pretendentu kvalifikācijas prasībām attiecībā uz Pretendentu atbilstību profesionālās darbības veikšanai, kā arī tehniskajām un profesionālajām spējām un jāiesniedz šādi dokumenti:

Nr.p.k.	Kvalifikācijas prasības	Iesniedzami dokumenti
8.1.	Pretendents (tai skaitā, piegādātāju apvienības biedrs, personālsabiedrība, persona, uz kuras iespējām Pretendents balstās) ir reģistrēts Uzņēmumu reģistrā vai līdzvērtīgā reģistrā ārvalstīs normatīvajos aktos noteiktajos gadījumos un normatīvajos aktos noteiktajā kārtībā – Pretendentam ir tiesībspēja un rīcībspēja.	Par Latvijas Republikā reģistrētiem Pretendentiem Pasūtītājs informāciju par to, vai Pretendents ir reģistrēts atbilstoši normatīvo aktu prasībām, iegūst publiski pieejamās datu bāzēs. Ārvalsts pretendenta reģistrācija ir jāapliecina atbilstoši attiecīgās valsts noteikumiem (piemēram, iesniedzot kompetentas attiecīgās valsts institūcijas izsniegtu dokumentu vai norādot publiski pieejama reģistra tīmekļvietnes adresi, kur Pasūtītājs var pārliicināties par pretendenta reģistrācijas faktu un

Nr.p.k.	Kvalifikācijas prasības	Iesniedzami dokumenti
		<p>iesniedzot informācijas par pretendenta reģistrācijas fakta tulkojumu).</p> <p>Piezīme: Ja Pieteikumu iesniedz Pretendents, kas ir piegādātāju apvienība, Pretendentam iepirkuma līguma slēgšanas tiesību iegūšanas gadījumā ir pienākums pirms iepirkuma līguma noslēgšanas pēc savas izvēles noformēties atbilstoši noteiktam juridiskam statusam vai noslēgt sabiedrības līgumu. Sabiedrības līgumā jānorāda katra piegādātāju apvienības dalībnieka atbildības daļa un veids iepirkuma līguma izpildē, kas var būt noteikta kā dalīta vai nedalīta saistība.</p>
8.2.	<p>Pretendenta amatpersonai, kas parakstījusi Piedāvājuma dokumentus, ir paraksta (pārstāvības) tiesības.</p> <p>Prasība attiecas arī uz personālsabiedrību un visiem personālsabiedrības biedriem (ja Piedāvājumu iesniedz personālsabiedrība) vai visiem piegādātāju apvienības dalībniekiem (ja Piedāvājumu iesniedz piegādātāju apvienība), kā arī uz personām, uz kuru iespējām Pretendents balstās.</p>	<p>Pasūtītājs pārliecināsies publiski pieejamās datu bāzēs par to, vai Pretendenta amatpersonai, kas parakstījusi Piedāvājuma dokumentus, ir paraksta (pārstāvības) tiesības.</p> <p>Ārvalsts Pretendentam tā amatpersonas, kas parakstījusi Piedāvājuma dokumentus vai izdevusi pilnvaru parakstīt Piedāvājuma dokumentus, paraksta (pārstāvības) tiesības ir jāapliecina atbilstoši attiecīgās valsts noteikumiem (piemēram, iesniedzot kompetentas attiecīgās valsts institūcijas izsniegtu dokumentu vai norādot publiski pieejama reģistra tīmekļvietnes adresi, kur Pasūtītājs var pārliecināties par Pretendenta amatpersonas paraksta (pārstāvības) tiesībām un iesniedzot informācijas par pretendenta amatpersonas paraksta (pārstāvības) tiesībām tulkojumu).</p> <p>Ja Piedāvājuma dokumentus paraksta persona, kurai nav paraksta (pārstāvības) tiesības, Pretendentam jāiesniedz amatpersonas ar paraksta tiesībām izdots pilnvarojums citai personai parakstīt Piedāvājuma dokumentus.</p>
8.3.	<p>Pretendents ir Preces ražotājs vai Preces ražotājs Pretendentam ir piešķīris Preces piegādes un garantijas apkalpošanas tiesības.</p>	<p>Pretendenta piedāvāto Preču ražotāja vai tā tiešā pilnvarotā (autorizētā) pārstāvja apliecinājoši dokumenti vai citi dokumenti (ja konkrētajā gadījumā tas nepieciešams), kas apliecina Pretendenta tiesības nodrošināt Preču izplatīšanu Latvijas Republikas vai Eiropas Savienības teritorijā un kas ļauj Pasūtītājam gūt pilnīgu pārliecību par piedāvāto Preču legālu izcelsmi un to, ka Precēm tiks piešķirtas visas ražotāja noteiktās garantijas, ievēroti ražotāja noteiktie lietošanas, pārvadāšanas un glabāšanas nosacījumi, Preces apmaiņas nosacījumi un citas ražotāja Preču lietošanai izvirzītās prasības un noteikumi. Piemēram, gadījumā, ja tiek iesniegti ražotāja tiešā pilnvarotā (autorizētā) pārstāvja izsniegti apliecinājoši dokumenti, tad pretendents var tos papildināt ar ražotāja izdotu dokumentu, kas apliecina šī autorizētā pārstāvja tiesības nodot pilnvarojumu trešajām pusēm ražotāja produkta</p>

Nr.p.k.	Kvalifikācijas prasības	Iesniedzami dokumenti
		izplatīšanai. Minētie dokumenti nav jāiesniedz gadījumā, ja Pretendents pats ir Preces ražotājs.

8.5. Ja Pretendents ir piegādātāju apvienība, tad prasības, kas attiecas uz pretendenta tehniskajām un profesionālajām spējām, ir attiecināmas uz piegādātāju apvienības dalībniekiem kopā, nevis katru dalībnieku atsevišķi.

9. Tehniskais piedāvājums

9.1. Tehniskais piedāvājums, kas sagatavots saskaņā ar Nolikuma 2.pielikumā pievienoto veidni.

9.2. Tehniskajam piedāvājumam jāpievieno šādi dokumenti:

9.2.1. Preces ražotāja izsniegti dokumenti vai to kopijas, vai cita veida informācija, kas apliecina Preces atbilstību tehniskajai specifikācijai (piemēram, ražotāja buklets, atsauce uz mājaslapu, kur atrodama informācija par Preces atbilstību katrai tehniskās specifikācijas pozīcijai);

9.2.2. Dokumenti, kas apliecina, ka Prece ir sertificēta izmantošanai Eiropas Savienības teritorijā.

9.2.3. Preces izmēru un sēžu rasējumi

10. Finanšu piedāvājums

10.1. Finanšu piedāvājums jā sagatavo saskaņā ar Nolikuma 3.pielikumā pievienoto veidni.

11. Piedāvājumu atvēršana

11.1. Piedāvājumi tiks atvērti **2023.gada 24.oktobrī plkst.11:00**, Rīgā, Zigfrīda Annas Meierovica bulvārī 1, 3.korpusā, Mazajā zālē (313.telpa).

11.2. Piedāvājumi tiek atvērti piedāvājumu saņemšanas kārtībā.

11.3. Tiek nosaukta katra Pretendenta Finanšu piedāvājumā norādītā piedāvājuma cena.

11.4. Pretendentu piedāvājumu cenas, kā arī visas piedāvājumu atvēršanas sanāksmē nosauktās ziņas tiek fiksētas piedāvājumu atvēršanas sanāksmes protokolā.

11.5. Pēc visu piedāvājumu atvēršanas piedāvājumu atvēršanas sanāksme tiek slēgta un turpmāko piedāvājumu izvērtēšanu Komisija veic slēgtās sanāksmēs (sēdēs).

11.6. Ja Pretendents pieprasa, Komisija 5 (piecu) darba dienu laikā pēc pieprasījuma saņemšanas izsniedz Pretendentam piedāvājumu atvēršanas sanāksmes protokola izrakstu.

12. Pretendentu un piedāvājumu vērtēšana

12.1. Pēc piedāvājumu atvēršanas Komisija:

12.1.1. atlasīs piedāvājumu ar Nolikuma prasībām atbilstoši noformētu Finanšu piedāvājumu ar viszemāko cenu, pirms tam veicot Finanšu piedāvājuma vērtēšanu un pārbaudot, vai Pretendentu Finanšu piedāvājumos nav aritmētisku kļūdu. Ja Komisija Pretendenta piedāvājumā konstatē aritmētiskas kļūdas, Komisija tās izlabo. Par kļūdu labojumu un laboto piedāvājuma summu Komisija paziņo Pretendentam, kura pieļautās kļūdas labotas. Vērtējot Finanšu piedāvājumu, Komisija ņem vērā labojumus. Ja Finanšu piedāvājums neatbilst Nolikumā noteiktajām prasībām, Pretendenta piedāvājums tiek noraidīts;

12.1.2. veiks Pretendenta, kurš iesniedzis piedāvājumu ar viszemāko cenu, piedāvājuma noformējuma atbilstības Nolikuma prasībām pārbaudi. Ja piedāvājuma noformējums būtiski neatbilst Nolikuma prasībām, Komisija var lemt par tālāku piedāvājuma neizskatīšanu, ja piedāvājuma neatbilstība noformējuma prasībām ir būtiska, kas ietekmē piedāvājuma vērtēšanu;

12.1.3. pārbaudīs Pretendenta, kurš iesniedzis piedāvājumu ar viszemāko cenu, iesniegto atlases dokumentu atbilstību Nolikuma 7. un 8.sadaļas prasībām. Ja Pretendents nav iesniedzis visus nepieciešamos atlases dokumentus vai iesniegtajos atlases dokumentos tiek konstatētas neprecizitātes vai neatbilstības, vai Komisijai rodas šaubas par dokumenta juridisko spēku, Komisija var lūgt Pretendentu papildināt atlases dokumentus vai sniegt atbilstošu skaidrojumu, vai arī Pretendentu izslēgt no turpmākas dalības Konkursā;

12.1.4. veiks Pretendenta, kurš iesniedzis piedāvājumu ar viszemāko cenu, Tehniskā piedāvājuma vērtēšanu. Ja Tehniskais piedāvājums neatbilst Nolikumā noteiktajām prasībām, Pretendenta piedāvājums tiek noraidīts.

- 12.2.** Ja Komisija konstatē, ka Pretendenta piedāvājums **ir nepamatoti lēts**, tas tiek noraidīts. Ja iepirkuma komisija Pretendenta piedāvājumu uzskata par nepamatoti lētu, Pasūtītājs pirms šāda piedāvājuma iespējamās noraidīšanas rakstveidā pieprasa no Pretendenta detalizētu skaidrojumu par piedāvāto cenu vai izmaksām saskaņā ar Likuma 59.pantu.
- 12.3. Par Konkursa uzvarētāju tiks atzīts Pretendents, kurš būs iesniedzis Nolikuma prasībām atbilstošu piedāvājumu ar viszemāko cenu.**
- 12.4.** *Ja Iepirkuma komisija pirms pieņem lēmumu par iepirkuma līguma slēgšanas tiesību piešķiršanu, konstatē, ka vismaz divu pretendentu iesniegtā finanšu piedāvājumā piedāvātās līgumcenas ir vienādas, komisija izvēlas piedāvājumu, kurā būs norādīts īsāks Preces piegādes termiņš.*
- 12.5.** Ja Pretendents, kurš būs iesniedzis piedāvājumu ar viszemāko cenu, tiks atzīts par neatbilstošu Nolikumā noteiktajām atlases prasībām vai tā piedāvājums tiks atzīts par neatbilstošu Nolikumam vai par nepamatoti lētu, Komisija vērtēs tā Pretendenta piedāvājumu, kurš būs iesniedzis piedāvājumu ar nākamo viszemāko cenu. Ja arī šis Pretendents vai tā piedāvājums tiks noraidīts, Komisija vērtēs piedāvājumu ar nākamo viszemāko cenu.
- 12.6.** Pārbaudi par SPSIL 48.panta otrajā daļā, izņemot 8. un 9.punktā, minēto pretendentu izslēgšanas gadījumiem Komisija veic attiecībā uz katru pretendentu, kuram būtu piešķiramas līgumu slēgšanas tiesības. Komisija, ievērojot SPSIL 48.panta otro daļu, izslēgšanas gadījumus pārbaudīs SPSIL 48.panta noteiktajā kārtībā.
- 12.7.** Lai pārbaudītu, vai Pretendents, kurš varētu būt ieguvis Līguma slēgšanas tiesības, nav izslēdzams no dalības iepirkumā Starptautisko un Latvijas Republikas nacionālo sankciju likuma 11.¹ pantā minēto apstākļu dēļ, Iepirkuma komisija rīkojas atbilstoši Starptautisko un Latvijas Republikas nacionālo sankciju likumam. Ja attiecībā uz minēto Pretendentu ir noteiktas starptautiskās vai nacionālās sankcijas vai būtiskas finanšu un kapitāla tirgus intereses ietekmējošas Eiropas Savienības vai Ziemeļatlantijas līguma organizācijas dalībvalsts noteiktās sankcijas, kuras kavē Līguma izpildi, tas tiks izslēgts no iepirkuma.

13. Komisijas darbība, Pasūtītāja tiesības un pienākumi

13.1. Komisijas darbība

- 13.1.1. Pasūtītājs iepirkuma veikšanai (Konkursa organizēšanai) izveido Komisiju.
- 13.1.2. Komisijas sanāksmes (sēdes) vada Komisijas priekšsēdētājs.
- 13.1.3. Komisija izstrādā Konkursa Nolikumu, sniedz papildu informāciju par Nolikumu un izvērtē Pretendentu piedāvājumus.
- 13.1.4. Komisija ir lemttiesīga, ja tās sēdē piedalās ne mazāk kā puse no komisijas locekļiem.
- 13.1.5. Komisija risina visus ar Konkursa norisi un organizēšanu saistītos jautājumus.
- 13.1.6. Komisija papildus citām Nolikumā norādītajām tiesībām var:
- 13.1.6.1. pieprasīt no Pretendentiem precizēt piedāvājumu informāciju, ja tas nepieciešams piedāvājuma noformējuma pārbaudei, Pretendentu atlasei, piedāvājumu atbilstības pārbaudei, kā arī piedāvājumu novērtēšanai;
 - 13.1.6.2. pieaicināt Komisijas darbā speciālistus vai ekspertus ar padomdevēja tiesībām. Eksperti vai speciālisti savu viedokli Komisijai iesniedz rakstiski un tas tiek pievienots sēdes (sanāksmes) protokolam;
 - 13.1.6.3. pieņemt lēmumu par Pretendenta izslēgšanu no turpmākās dalības Konkursā, ja Pretendents nav iesniedzis Nolikumam atbilstošus dokumentus vai piedāvājuma dokumenti neatbilst Nolikumā noteiktajām prasībām;
 - 13.1.6.4. pēc konsultācijām ar Pretendentu konstatēt, ka ir iesniegts nepamatoti lēts piedāvājums;
 - 13.1.6.5. veikt labojumus Pretendentu piedāvājumos, ja tajos konstatētas aritmētiskas kļūdas;
 - 13.1.6.6. sniegt atbildes uz ieinteresēto piegādātāju jautājumiem par Nolikumu;
 - 13.1.6.7. pārbaudīt nepieciešamo informāciju kompetentā institūcijā, publiski pieejamās datubāzēs vai citos publiski pieejamos avotos;
 - 13.1.6.8. ja Komisijai rodas šaubas par iesniegtās dokumenta kopijas autentiskumu, pieprasīt, lai Pretendents uzrāda dokumenta oriģinālu.
- 13.1.7. Komisija Konkursa rezultātus iesniedz apstiprināšanai Pasūtītāja valdē.

13.2. Pasūtītāja tiesības un pienākumi

- 13.2.1. Pieņemt lēmumu slēgt Līgumu vai izbeigt Konkursu, neizvēloties nevienu piedāvājumu.
- 13.2.2. Ja tam ir objektīvs pamatojums, jebkurā brīdī pārtraukt Konkursu.
- 13.2.3. Piedāvājumu noraidīt, ja tiek konstatēts, ka ir iesniegts nepamatoti lēts piedāvājums.
- 13.2.4. Ja izraudzītais Pretendents atsakās slēgt Līgumu, Pasūtītājs var pieņemt lēmumu slēgt Līgumu ar nākamo Pretendentu, kura piedāvājums atbilst Nolikuma prasībām un kurš piedāvājis nākamo viszemāko cenu vai pārtraukt Konkursu, neizvēloties nevienu piedāvājumu.
- 13.2.5. Pieņemt lēmumu par Konkursa uzvarētāju, ja Konkursā piedalās tikai 1 (viens) Pretendents un tā piedāvājums atbilst Nolikumam vai pārtraukt Konkursu.
- 13.2.6. Līgums var tikt noslēgts tikai pēc Konkursa rezultātu apstiprināšanas Pasūtītāja valdē.
- 13.2.7. No piedāvājumu iesniegšanas līdz to atvēršanas brīdim Pasūtītājs neizpauž Pretendentu sarakstu. Ziņas par piedāvājumu vērtēšanas procesu netiek izpaustas līdz Konkursa rezultātu paziņošanas brīdim.
- 13.2.8. Iesniegto piedāvājumu un citu materiālu saturs, izņemot gadījumus, kas paredzēti normatīvajos aktos, izpausts netiek.

14. Pretendentu tiesības un pienākumi

14.1. Pretendentu tiesības

Piedalīšanās Konkursā ir Pretendenta brīvas gribas izpausme. Katrs Pretendents, iesniedzot piedāvājumu, līdz ar to apņemas ievērot visus Nolikumā iekļautos un normatīvo aktu nosacījumus, kā pamatu pasūtījuma izpildei.

14.2. Pretendentu pienākumi

- 14.2.1. Pretendents ir pilnīgi atbildīgs par iesniegtā piedāvājuma atbilstību Nolikumā iekļautajām Pasūtītāja prasībām.
- 14.2.2. Konkursa Pretendenti ir atbildīgi par iesniegto datu patiesumu. Ja, pārbaudot iepriekš pieminētos datus, konstatēs, ka Pretendenta iesniegtie dati ir nepatiesi, Pretendents no tālākas līdzdalības Konkursā tiks izslēgts.
- 14.2.3. Jebkurš Pretendenta mēģinājums ietekmēt Pasūtītāju vai tā pārstāvi piedāvājumu izskatīšanas, precizēšanas un novērtēšanas procesā, kā arī lēmumu pieņemšanas vai Līguma parakstīšanas laikā novedīs pie Pretendenta piedāvājuma noraidīšanas.

15. Līguma slēgšanas kārtība

- 15.1. Lēmumu Pretendentiem paziņo rakstiski 3 (trīs) darba dienu laikā no Pasūtītāja lēmuma par Konkursa rezultātiem pieņemšanas dienas.
- 15.2. Ja par Atklātā konkursa uzvarētāju tiks atzīta piegādātāju apvienība, tai 10 (desmit) darba dienu laikā pēc attiecīgā Pasūtītāja paziņojuma saņemšanas jānoformējas atbilstoši noteiktam juridiskam statusam vai jānoslēdz sabiedrības līgums (**8.1.punkts**).
- 15.3. Konkursā uzvarējušam Pretendentam pēc Pasūtītāja pirmā uzaicinājuma Līgums jāparaksta.
- 15.4. Ja Konkursa uzvarētājs Nolikuma **15.3.punktā** noteiktā kārtībā Līgumu neparaksta, Pasūtītājam ir tiesības uzskatīt, ka Konkursa uzvarētājs ir atteicies no Līguma noslēgšanas, un attiecīgi pārskatīt Konkursa rezultātus, slēdzot līgumu ar Pretendentu, kura piedāvājums atbilst Nolikuma prasībām un ir ar nākamo viszemāko cenu vai pārtraukt Konkursu, neizvēloties nevienu piedāvājumu.

PIETEIKUMA DALĪBAI ATKLĀTĀ KONKURSĀ VEIDNE
“Gaisa pūtēja elektrodzinēja piegāde”,
IEPIRKUMA IDENTIFIKĀCIJAS NR.RŪ-2023/105

2023.gada <datums>. <mēnesis>

1. <Pretendenta nosaukums, reģistrācijas numurs un juridiskā adrese> (turpmāk - Pretendents), iesniedzot šo pieteikumu, piesaka savu dalību SIA “Rīgas ūdens” rīkotajā atklātā konkursā “Gaisa pūtēja elektrodzinēja piegāde”, identifikācijas Nr.RŪ-2023/105 (turpmāk - atklāts konkurss).
2. Piedāvājam nodrošināt gaisa pūtēja elektrodzinēja (turpmāk – Prece) piegādi saskaņā ar atklāta konkursa nolikumā norādītajām prasībām.
3. Mēs apliecinām, ka gadījumā, ja mūsu piedāvājumu akceptēs, mēs varam nodrošināt Preces piegādi <mēnešu skaits (ne ilgāks kā 6 (seši) mēneši)> laikā no iepirkuma līguma spēkā stāšanās dienas.
4. Mēs apliecinām, ka:
 - 4.1. visa dokumentācija, kas iesniegta kopā ar šo pieteikumu, ir patiesa;
 - 4.2. uz Pretendentu neattiecas Sabiedrisko pakalpojumu sniedzēju iepirkumu likuma 48.panta otrajā daļā, izņemot 8. un 9.punktā, norādītie izslēgšanas nosacījumi;
 - 4.3. uz Pretendentu neattiecas Starptautisko un Latvijas Republikas nacionālo sankciju likuma 11.¹ panta pirmās daļas izslēgšanas nosacījumi;
 - 4.4. esam iepazinušies ar informāciju, kas nepieciešama piedāvājuma atklātam konkursam sagatavošanai un atklāta konkursa nolikumā norādītās Preces piegādei;
 - 4.5. atklāta konkursa nolikuma prasības un nosacījumi ir skaidri un saprotami;
 - 4.6. apzināties atklāta konkursa nolikuma noteikumos norādītās Preces piegādes specifiku un apjomu;
 - 4.7. mūsu rīcībā ir atbilstoši resursi atklāta konkursa nolikuma noteikumos norādītās Preces piegādei norādītajā laikā un apjomā;
 - 4.8. Pretendents nav ieinteresēts nevienā citā piedāvājumā, kas iesniegts atklāta konkursa ietvaros.
 - 4.9. šis piedāvājums ir izstrādāts un iesniegts neatkarīgi no konkurentiem¹ (turpmāk – konkurenti) un bez konsultācijām, līgumiem vai vienošanās vai cita veida saziņas ar konkurentiem;
 - 4.10. Pretendentam nav bijusi saziņa ar konkurentiem attiecībā uz cenām, cenas aprēķināšanas metodēm, faktoriem (apstākļiem) vai formulām, kā arī par konkurentu nodomu vai lēmumu piedalīties vai nepiedalīties atklātā konkursā vai par tādu piedāvājumu iesniegšanu, kas neatbilst atklāta konkursa prasībām, vai attiecībā uz kvalitāti, apjomu, specifikāciju, izpildes vai citiem nosacījumiem, kas risināmi neatkarīgi no konkurentiem, tiem produktiem vai pakalpojumiem, kas attiecas uz atklātu konkursu;
 - 4.11. Pretendents nav apzināti, tieši vai netieši atklājis vai neatklās piedāvājuma noteikumus nevienam konkurentam pirms oficiālā piedāvājumu atvēršanas datuma un laika vai līguma slēgšanas tiesību piešķiršanas;
 - 4.12. Pretendentam nav konkurenci ierobežojošas priekšrocības atklātā konkursā, jo tas vai ar to saistīta juridiska persona nav bijusi iesaistīta atklāta konkursa sagatavošanā saskaņā ar Sabiedrisko pakalpojumu sniedzēju iepirkumu likuma 22.panta ceturto daļu.
5. Ar šo mēs uzņemamies pilnu atbildību par iesniegtajiem dokumentiem, tajos ietverto informāciju, noformējumu, atbilstību nolikuma prasībām.

¹ Konkurents – jebkura fiziska vai juridiska persona, kura nav Pretendents un kura iesniedz piedāvājumu šim iepirkumam, un kura, ņemot vērā tās kvalifikāciju, spējas vai pieredzi, kā arī piedāvātās preces vai pakalpojumus, varētu iesniegt piedāvājumu šim iepirkumam.

6. Pretendenta patiesie labuma guvēji²: <...>.³
7. Personas, kurām Pretendentā ir izšķirošā ietekme uz līdzdalības pamata normatīvo aktu par koncerniem izpratnē⁴: <...>.⁵
8. Pretendenta kontaktpersona: <vārds, uzvārds, amats, tālrunis, e-pasta adrese>.

<Pretendenta nosaukums un reģistrācijas numurs>

< Pretendenta bankas rekvizīti>

< Pretendenta paraksttiesīgās vai pilnvarotās personas vārds, uzvārds, amats>

<Paraksts>

<Datums, vieta>

<Juridiskā un pasta adrese, tālrunu un faksa numuri, e-pasta adrese>

Piezīme: Pretendenta rekvizīti var būt norādīti uz veidlapas.

² Patiesā labuma guvēja jēdzienu skatīt Noziedzīgi iegūtu līdzekļu legalizācijas un terorisma un proliferācijas finansēšanas novēršanas likuma 1.panta piektajā daļā <https://likumi.lv/ta/id/178987-noziedzīgi-iegutu-lidzeklu-legalizācijas-un-terorisma-un-proliferācijas-finansēšanas-novēršanas-likums>.

³ Norāda ārvalstī reģistrēts Pretendents.

⁴ Skatīt Koncernu likuma 3.pantu <https://likumi.lv/ta/id/4423-koncernu-likums>.

⁵ Norāda personas, ja tādas ir, vai arī “nav attiecināms”, ja šādu personu nav.

TEHNISKĀ SPECIFIKĀCIJA – TEHNISKĀ PIEDĀVĀJUMA VEIDNE

Objekts:

BAS “Daugavgrīva”, Dzintara iela 60, Rīga, LV-1016

Nepieciešams piegādāt 1 (vienu) gaisa pūtēja elektrodzinēju.

Elektrodzinēja tehniskie dati

Nr. p.k.	Parametru nosaukums	Parametru dati	Pretendenta piedāvātās preces parametri (jānorāda uz atbilstību vai konkrēti tehniskie parametri)
1.	Dzinēja tips (MOTOR TYPE)	B5C 400 LB2 vai ekvivalents	<...>
2.	Jauda (RATED OUTPUT)	Maksimāli 560kW	<...>
3.	Spriegums (RATED VOLTAGE)	690V (Δ)	<...>
4.	Frekvence (RATED FREQUENCY)	50Hz	<...>
5.	Apgriezienu skaits (RATED SPEED)	2980 ± 25 apgr./min	<...>
6.	Nepārtraukts darbs (DUTY)	Vismaz S1	<...>
7.	Aizsardzības klase (PROTECTION DEGREE)	Vismaz IP55	<...>
8.	Izolācijas klase (INSULATION CLASS)	Vismaz F	<...>
9.	Motora izpildījums (EXECUTION)	TEFC	<...>
10.	Montāžas veids (MOUNTING)	HORIZONTAL	<...>
11.	Izpildījums (with supports)	Ar balstiem	<...>
12.	Stiprinājuma tips	uzstādīšana uz balstķepām no apakšas IM B3 standarts (IEC 60034-7)	<...>
13.	Vārpstas centra augstums (Shaft center height)	400 mm	<...>
14.	Temperatūras palielināšana (TEMPERATURE RISE)	Vismaz B	<...>
15.	Spēka faktors (POWER FACTOR)	Vismaz 0,9	<...>
16.	Piemērojamie standarti (APPLICABLE STANDARDS)	IEC 60034	<...>
17.	Rotācijas virziens (DIRECTION OF ROTATION)	CW	<...>

18.	Termiskā aizsardzība (THERMAL PROTECTIONS)	Vismaz 3 x PTC (Tk=150±10°C)	<...>
19.	Nominālā strāva (RATED CURRENT)		<nodrošināt parametru datus>
20.	Sākuma strāva (STARTING CURRENT)		<nodrošināt parametru datus>
21.	Vibrācijas līmenis (VIBRATION LEVEL)	Vismaz A	<...>
22.	Efektivitātes līmenis (EFFICIENCY LEVEL)	Vismaz IE3	<...>
23.	Gultņa tips (BEARING TYPE)		<nodrošināt parametru datus>

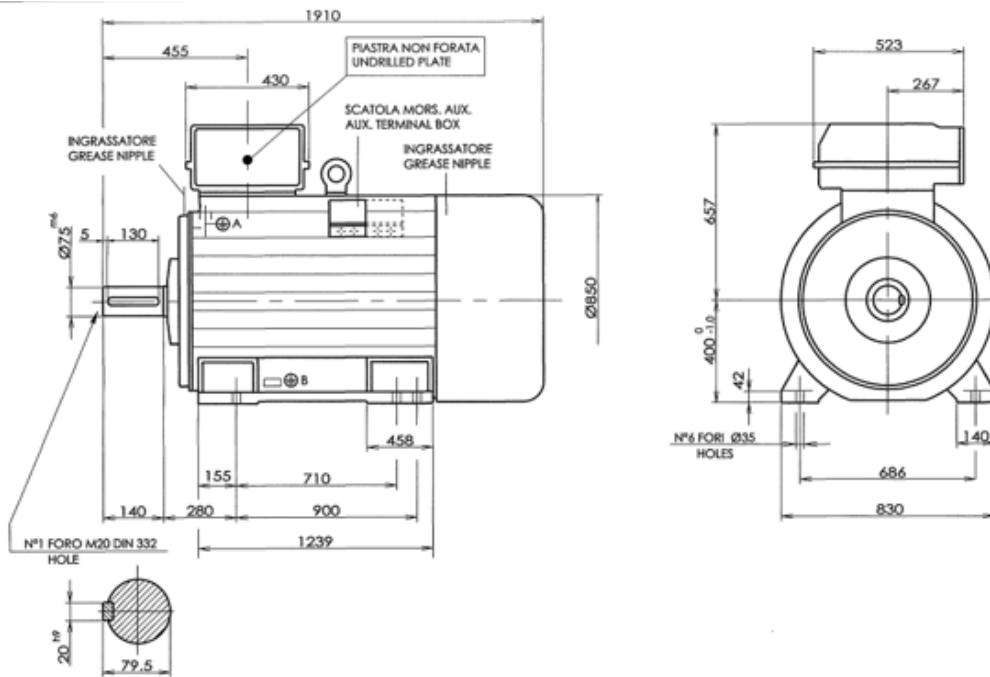

A = 686 mm
B = 710 mm
H = 400 mm

<Pretendenta paraksttiesīgās vai pilnvarotās personas vārds, uzvārds, amats>

<Paraksts>

<Datums, vieta>

FINANŠU PIEDĀVĀJUMA VEIDNE

Ar šo, iesniedzot finanšu piedāvājumu atklātam konkursam "Gaisa pūtēja elektrodzinēja piegāde", iepirkuma identifikācijas RŪ-2023/105, piedāvājam piegādāt Tehniskajā specifikācijā - Tehniskajā piedāvājumā norādītajam atbilstošu gaisa pūtēja elektrodzinēju par zemāk norādīto cenu, kas ietver visas izmaksas tādā apmērā, lai pilnībā nodrošinātu līguma izpildi, tai skaitā, visas izmaksas, kas saistītas ar preces piegādi uz SIA "Rīgas ūdens" objektu Rīgā, Dzintara ielā 60, transporta izdevumus, garantijas nodrošināšanu, nodevas un nodokļus, izņemot pievienotās vērtības nodokli (turpmāk - PVN):

1. Iekārtas piegādes cena:

Preces nosaukums	Vienību skaits, gab.	Cena kopā, EUR bez PVN
Gaisa pūtēja elektrodzinēja piegāde	1	<...>

<Pretendenta paraksttiesīgās vai pilnvarotās personas vārds, uzvārds, amats>

<Paraksts>

<Datums, vieta>

Līguma projekts

Līgums Nr. skatīt e-doc faila nosaukumā par gaisa pūtēja elektrodzinēja piegādi (iepirkuma identifikācijas Nr.RŪ-2023/105)

PARAKSTĪŠANAS DATUMS IR PĒDĒJĀ PIEVIENOTĀ DROŠĀ ELEKTRONISKĀ PARAKSTA UN TĀ LAIKA ZĪMOGA DATUMS

SIA “Rīgas ūdens”, reģ.Nr.**40103023035**, tās _____ personā, kurš darbojas uz SIA “Rīgas ūdens” valdes 2023.gada __. _____ lēmuma (protokols Nr.2.4.1/2023/__) pamata, turpmāk - “Pircējs”, no vienas puses, un _____, reģ.Nr. _____, tās _____ personā, kur _____ darbojas uz _____ pamata, turpmāk - “Piegādātājs”, no otras puses, turpmāk abas kopā sauktas “Puses”, atsevišķi - “Puse”, noslēdz šo līgumu, turpmāk - “Līgums”, par sekojošo:

I Līgumā lietotie termini

- 1.1. Prece – gaisa pūtēja elektrodzinējs saskaņā ar Līguma Pielikumā Nr.1 norādīto tehnisko specifikāciju.
- 1.2. Līguma summa – summa, ko Pircējs samaksā Piegādātājam par Preces Piegādi. Līguma summa ietver visus Piegādātāja iespējamus izdevumus, kas saistīti ar Preces Piegādi un garantijas apkalpošanu.
- 1.3. Piegāde – Preces nodošana Pircējam saskaņā ar DDP (*Incoterms 2020*) noteikumiem Pircēja objektā Dzintara ielā 60, BAS „Daugavgrīva”, Rīgā.
- 1.4. Attaisnojuma dokuments – Pušu pilnvaroto personu parakstīts Preces Piegādi apliecinošs dokuments. Attaisnojuma dokumentā jābūt ietvertai šādai informācijai:
 - 1.4.1. Līguma numurs un datums;
 - 1.4.2. nododamās Preces nosaukums, daudzums un cena;
 - 1.4.3. Attaisnojuma dokumenta parakstīšanas vieta un laiks;
 - 1.4.4. Pievienotās vērtības nodokļa likuma 125.pantā noteiktā informācija.

II Līguma priekšmets

- 2.1. Piegādātājs apņemas piegādāt Pircējam Preci un Pircējs apņemas pieņemt Preci Līgumā noteiktajā kārtībā.
- 2.2. Pircējs apņemas samaksāt Līguma summu Līgumā noteiktajā kārtībā.

III Piegādes noteikumi un Preces kvalitātes apliecinājumi

- 3.1. Piegādātājs veic Preces Piegādi saskaņā ar Līguma noteikumiem _____ mēnešu laikā no Līguma spēkā stāšanās dienas.
- 3.2. Piegādātājs garantē un apliecina, ka Prece pieder vienīgi viņam, nav jebkādā veidā atsavināta, ieķīlāta, apgrūtināta, par Preci nav reģistrēts aizliegums un nepastāv strīds.
- 3.3. Piegādātājs apliecina, ka Prece ir jauna, nelietota un līdz Piegādei Pircējam tika glabāta tai piemērotos apstākļos, ar krietna un kārtīga saimnieka rūpību.
- 3.4. Puses konstatē Piegādes faktu, Līgumā noteiktajā kārtībā parakstot Attaisnojuma dokumentu.
- 3.5. Puses vienojas, ka visi uz Preci attiecināmie riski pāriet uz Pircēju pēc Attaisnojuma dokumentu parakstīšanas.
- 3.6. Piegādātājs apliecina, ka Prece ir sertificēta izmantošanai Eiropas Savienības un Latvijas Republikas teritorijā un tās ekspluatācija atbilstoši tās uzdevumam un ekspluatācijas noteikumiem nenodarīs zaudējumus vai kaitējumu cilvēka veselībai vai īpašumam, vai apkārtējai videi. Piegādātājs garantē, ka par Preci ir samaksāti visi ievadmuītas nodokļi un nodevas.

IV Preces pieņemšanas noteikumi un Preces tehniskās apkopes

- 4.1. Vienlaicīgi ar Preces Piegādi Piegādātājs iesniedz Pircēja pilnvarotajai personai parakstīšanai Attaisnojuma dokumentu kopā ar Preces tehnisko dokumentāciju.
- 4.2. Pircēja pilnvarotā persona veic Preces pārbaudi uz vietas un pārbauda Attaisnojuma dokumentā norādītās informācijas atbilstību Līgumam, novērtē Preces kvalitāti, atbilstību Līguma noteikumiem un atbilstību informācijai, kas norādīta Attaisnojuma dokumentā, pēc tam paraksta attiecīgo Attaisnojuma dokumentu vai arī sniedz Piegādātājam pamatotu atteikumu parakstīt Attaisnojuma dokumentu.
- 4.3. Atteikuma parakstīt Attaisnojuma dokumentu saņemšanas gadījumā Piegādātājs novērš visus trūkumus Attaisnojuma dokumentā, Preces kvalitātē un atbilstībā Līguma noteikumiem un atkārtoti iesniedz Pircējam parakstīšanai Attaisnojuma dokumentu.
- 4.4. Prece netiek pieņemta, ja tā neatbilst Līguma noteikumiem vai spēkā esošo normatīvo aktu prasībām.
- 4.5. Pircējs pieņem Preci tikai pēc ārējā izskata un patur sev tiesības celt iebildumus par Preces apslēptiem trūkumiem, Preces kvalitāti un atbilstību Līgumam.
- 4.6. Attaisnojuma dokumenta abpusēja parakstīšana ir pamats Līguma 5.1.punktā minētās Līguma summas apmaksai.

V Norēķinu kārtība

- 5.1. Puses vienojas, ka Līguma summa ir **EUR** _____ (_____ *euro* un ____ centi) bez pievienotās vērtības nodokļa (PVN).
- 5.2. PVN tiek piemērots Latvijas Republikas normatīvajos aktos noteiktajā kārtībā.
- 5.3. Pircējs veic Līguma 5.1.punktā minētās Līguma summas samaksu 20 (divdesmit) dienu laikā no Attaisnojuma dokumenta abpusējas parakstīšanas dienas.
- 5.6. Pircējs veic Līguma summas samaksu ar pārskaitījumu uz Attaisnojuma dokumentā norādīto Piegādātāja norēķinu kontu.

VI Strīdu risināšana

- 6.1. Šis Līgums ir izskatāms saskaņā ar Latvijas Republikā spēkā esošiem normatīvajiem aktiem.
- 6.2. Visus strīdus un nesaskaņas, kas izriet no Līguma vai skar to vai tā pārkāpšanu, izbeigšanu vai spēkā neesamību, Puses atrisinās sarunu ceļā. Ja 15 (piecpadsmit) dienu laikā pēc uzaicinājuma par sarunu uzsākšanu saņemšanas dienas Puses nav vienojušās par risinājumu, strīds tiks galīgi atrisināts tiesā Latvijas Republikas normatīvajos aktos noteiktajā kārtībā.

VII Garantijas noteikumi un atbildība

- 7.1. Puses vienojas, ka Preces Garantijas laiks ir 24 (divdesmit četri) mēneši no Attaisnojuma dokumenta abpusējas parakstīšanas dienas.
- 7.2. Garantija šī Līguma izpratnē ir Piegādātāja saistības Garantijas termiņa laikā novērst Precei konstatētos trūkumus un neatbilstību Līguma noteikumiem. Piegādātājs veic Garantijas saistību izpildi ne vēlāk kā 10 (desmit) dienu laikā no Pircēja pieprasījuma (turpmāk – Pieprasījums) saņemšanas dienas. Pircēja Pieprasījums tiek nosūtīts uz Līguma 10.6.punktā norādīto Piegādātāja kontaktpersonas e-pasta adresi. Ja pamatotu apstākļu dēļ Piegādātājam nav iespējams veikt Garantijas remontu šajā punktā norādītajā termiņā, Pusēm savstarpēji vienojoties, termiņš var tikt pagarināts.
- 7.3. Gadījumā, ja Piegādātājs nokavē Garantijas saistību izpildi vai Preces Piegādes termiņu, tas maksā Pircējam līgumsodu 0,1 (vienas desmitās daļas) % apmērā no Līguma 5.1.punktā norādītās Līguma summas par katru nokavējuma dienu, bet ne vairāk kā 10 (desmit) % no Līguma summas.
- 7.4. Līgumsoda samaksa neatbrīvo Piegādātāju no Garantijas saistību izpildes.
- 7.5. Iestājoties Garantijas gadījumam, Pircējs 5 (piecu) darba dienu laikā par to informē Piegādātāju, sastādot Pieprasījumu.
- 7.6. Piegādātājs, pamatojoties uz Pieprasījumu, par saviem līdzekļiem un ar savu darbaspēku veic Garantijas gadījuma apsekošanu, defektācijas akta sastādīšanu, kā arī Līguma 7.2.punktā minēto saistību izpildi.
- 7.7. Veicot Garantijas remontu, Piegādātājs apņemas izmantot ražotāja oriģinālās rezerves daļas.

VIII Līguma termiņš

- 8.1. Līgums stājas spēkā tā abpusējas parakstīšanas dienā un darbojas līdz tajā noteikto Pušu saistību pilnīgai izpildei.
- 8.2. Pusēm ir tiesības grozīt Līguma termiņu vai Līgumu izbeigt, savstarpēji vienojoties.
- 8.3. Gadījumā, ja Piegādātājs nokavē Līguma 3.1.punktā norādīto Piegādes termiņu vairāk nekā 15 (piecpadsmiņ) dienas, Pircējam ir tiesības vienpusēji atkāpties no Līguma.
- 8.4. Pusēm ir tiesības vienpusēji izbeigt Līgumu gadījumos, ja:
- 8.4.1. tiesā ir iesniegts pieteikums par otras Puses atzīšanu par maksātnespējīgu;
 - 8.4.2. jebkurš otras Puses Līgumā minētais paziņojums, apliecinājums vai garantija izrādās nepatiesa, neprecīza vai maldinoša jebkurā būtiskā aspektā;
 - 8.4.3. otra Puse pārdod vai citādi atbrīvojas no saviem aktīviem vai īpašuma, kas ir būtisks tās uzņēmējdarbības veikšanai;
 - 8.4.4. tiek atsaukta vai netiek uzturēta spēkā jebkura valsts vai cita licence, atļauja, reģistrācijas apliecība, piekrišana vai pilnvara, kas Pusei ir nepieciešama šajā vai citos līgumos, kuriem ir saistība ar šo Līgumu, minēto saistību izpildei.
- 8.5. Pircējs var vienpusēji atkāpties no Līguma izpildes, ja Līgumu nav iespējams izpildīt tādēļ, ka Līguma izpildes laikā Piegādātājam ir piemērotas starptautiskās vai nacionālās sankcijas vai būtiskas finanšu un kapitāla tirgus intereses ietekmējošas Eiropas Savienības vai Ziemeļatlantijas līguma organizācijas dalībvalsts noteiktās sankcijas, kā to paredz Starptautisko un Latvijas Republikas nacionālo sankciju likums.

IX Nepārvaramā vara

- 9.1. Puses ir atbrīvojamas no atbildības par Līguma pārkāpšanu, ja Līguma izpilde ir nokavēta vai citas tajā paredzētās saistības nav izpildītas nepārvaramas varas dēļ. Nepārvarama vara šī Līguma izpratnē ietver sevī notikumu ārpus Pušu saprātīgas kontroles, t.i. karus, revolūcijas, ugunsgrēkus, plūdus, karantīnas ierobežojumus, valsts institūciju noteiktos ierobežojumus u.c. Nepārvarama vara neietver sevī Preces ražotāju vai pārvadātāju rīcību.
- 9.2. Ja izceļas nepārvaramas varas situācija, Puses nekavējoties, bet ne vēlāk kā 10 (desmit) dienu laikā rakstiski paziņo otrai Pusei par šādiem apstākļiem un to cēloņiem.

X Citi noteikumi

- 10.1. Puses apņemas nekavējoties brīdināt otru Pusi par savu rekvizītu, pasta vai juridiskās adreses vai kontaktpersonas maiņu.
- 10.2. Puses vienojas, ka tām nav tiesību cedēt vai citādi nodot trešajām personām jebkuras no Līgumā minētajām tiesībām vai saistībām bez otras Puses iepriekšējas rakstveida piekrišanas.
- 10.3. Līguma izbeigšanās jebkādu iemeslu dēļ neatbrīvo Puses no uzņemto saistību izpildes. Līgums ir saistošs Pušu tiesību pārņēmējiem.
- 10.4. Informācija, ko satur šis Līgums vai kas Pusēm kļūst zināma saistībā ar šo Līgumu (par cenām, garantijām u.tml.), uzskatāma par komercnoslēpumu, un to iespējams izpaust citām personām tikai ar otras Puses rakstisku piekrišanu. Teiktais neattiecas uz gadījumu, kad informācijas atklāšanu pieprasa spēkā esošie Latvijas Republikas likumi. Ja kāda no Pusēm ir prettiesiski izpaudusi informāciju, kas uzskatāma par komercnoslēpumu saskaņā ar šo Līgumu, tādējādi nodarot otrai Pusei zaudējumus, beidzamā ir tiesīga pieprasīt tai atlīdzināt tiešos zaudējumus, kam par iemeslu bijusi šādas informācijas prettiesiska izpaušana.
- 10.5. Kontaktpersona no Pircēja puses, kura ir pilnvarota pieņemt Preces un parakstīt Attaisnojuma dokumentu, kā arī veikt citus Līgumā norādītos Pircēja pilnvaroto personu pienākumus, ir _____.
- 10.6. Kontaktpersona no Piegādātāja puses ir _____.
- 10.7. Puses vienojas, ka otras Puses iesniegtie personas dati, kas nepieciešami Līguma izpildei, tiks apstrādāti tikai Līguma saistību izpildes nodrošināšanai un saskaņā ar spēkā esošo tiesību aktu prasībām un Eiropas Parlamenta un Padomes Regulu (ES) 2016/679 (2016. gada 27. aprīlis) par fizisku personu aizsardzību attiecībā uz personas datu apstrādi un šādu datu brīvu apriti un ar ko atceļ Direktīvu 95/46/EK (Vispārīgā datu aizsardzības regula).
- 10.8. Līgums ir sagatavots uz _____ lapaspusēm ar Pielikumu Nr.1 uz _____ lapaspusēm, kas ir Līguma neatņemama sastāvdaļa, un tiek parakstīts elektroniski.

XI Pušu rekvizīti

DOKUMENTU LĪGUMSLĒDZĒJPUSES IR ELEKTRONISKI PARAKSTĪJUŠAS AR DROŠU ELEKTRONISKO
PARAKSTU UN LAIKA ZĪMOGU

Informācija par personām, uz kuru iespējām Pretendents balstās, un apliecinājumu veidnes

INFORMĀCIJA PAR PERSONĀM, UZ KURU IESPĒJĀM PRETENDENTS BALSTĀS

<Pretendenta nosaukums, reģistrācijas numurs> (turpmāk - Pretendents) apliecina, ka atklāta konkursa “Gaisa pūtēja elektrodzinēja piegāde” (iepirkuma identifikācijas Nr.RŪ-2023/105; turpmāk - Atklāts konkurss, ietvaros balstās uz šādu personu iespējām, lai apliecinātu atbilstību iepirkuma procedūras dokumentos noteiktajām pretendentu atlases prasībām:

Nr. p.k.	Personas, uz kuras iespējām Pretendents balstās, nosaukums un reģistrācijas numurs	Nododamo kvalifikācijas prasību apjoms un saturs, uz ko Pretendents balstās
1.	<...>	<...>
<...>	<...>	<...>

<Pretendenta paraksttiesīgās vai pilnvarotās personas vārds, uzvārds, amats>

<Paraksts>

<Datums, vieta>

PERSONAS, UZ KURAS IESPĒJĀM PRETENDENTS BALSTĀS, APLIECINĀJUMS

Ar šo <Personas, uz kuras iespējām Pretendents balstās, nosaukums, reģistrācijas numurs> apliecina, ka:

- <Personas, uz kuras iespējām Pretendents balstās, nosaukums, reģistrācijas numurs> piekrīt piedalīties SIA “Rīgas ūdens” (turpmāk - Pasūtītājs) organizētā atklātā konkursa “Gaisa pūtēja elektrodzinēja piegāde”, iepirkuma identifikācijas Nr.RŪ-2023/105, kā <Pretendenta nosaukums, reģistrācijas numurs> (turpmāk - Pretendents) persona, uz kuras iespējām, Pretendents balstās.
- Atklātā konkursā atļauj Pretendentam balstīties uz <nododamo kvalifikācijas prasību apjoms un saturs>.
- Gadījumā, ja ar Pretendentu tiek noslēgts iepirkuma līgums, apņemas nodot Pretendentam šādus resursus: <īss nododamo resursu, piemēram, finanšu resursu, speciālistu un/vai tehniskā aprīkojuma apraksts>.
- Uz <Personas, uz kuras iespējām Pretendents balstās, nosaukums, reģistrācijas numurs> neattiecas Sabiedrisko pakalpojumu sniedzēju iepirkumu likuma 48.panta otrās daļas, izņemot 8. un 9.punktā, minētie izslēgšanas nosacījumi.
- Visa sniegtā informācija ir patiesa.

<Personas, uz kuru balstās, paraksttiesīgās vai pilnvarotās personas vārds, uzvārds, amats> <Paraksts>

<Datums, vieta>

Informācija par apakšuzņēmējiem un apliecinājumu veidnes

INFORMĀCIJA PAR APAKŠUZŅĒMĒJIEM

Gadījumā, ja ar Pretendentu <Pretendenta nosaukums, reģistrācijas numurs> atklāta konkursa “Gaisa pūtēja elektrodzinēja piegāde” (iepirkuma identifikācijas Nr.RŪ-2023/105), rezultātā tiks noslēgts iepirkuma līgums, apakšuzņēmējiem tiks nodoti šādi Līguma sastāvā ietilpstoši pakalpojumi⁶:

Apakšuzņēmēja nosaukums, reģistrācijas numurs	Nododamās pakalpojumu daļas apjoms (EUR bez PVN)	Īss apakšuzņēmēja veicamo pakalpojumu daļas apraksts
<...>	<...>	<...>
<...>	<...>	<...>

<Pretendenta paraksttiesīgās vai pilnvarotās personas vārds, uzvārds, amats>

<Paraksts>

<Datums, vieta>

APAKŠUZŅĒMĒJA APLIECINĀJUMS

Ar šo <apakšuzņēmēja nosaukums, reģistrācijas numurs un juridiskā adrese> apliecina, ka:

1. <Apakšuzņēmēja nosaukums, reģistrācijas numurs> piekrīt piedalīties SIA “Rīgas ūdens” (turpmāk - Pasūtītājs) organizētā atklātā konkursa “Gaisa pūtēja elektrodzinēja piegāde”, iepirkuma identifikācijas Nr.RŪ-2023/105, kā <Pretendenta nosaukums, reģistrācijas numurs> (turpmāk - Pretendents) apakšuzņēmējs.
2. Gadījumā, ja ar Pretendentu tiek noslēgts iepirkuma līgums, apņemas: veikt šādus pakalpojumus: <īss pakalpojumu apraksts atbilstoši apakšuzņēmējiem nododamo pakalpojumu apjomā norādītajam>; un nodot Pretendentam šādus resursus: <īss Pretendentam nododamo resursu (speciālistu un/vai tehniskā aprīkojuma) apraksts>.
3. Uz <apakšuzņēmēja nosaukums, reģistrācijas numurs> neattiecas Sabiedrisko pakalpojumu sniedzēju iepirkumu likuma 48.panta otrās daļas, izņemot 8. un 9.punktā, minētie izslēgšanas nosacījumi minētie izslēgšanas gadījumi⁷,
4. Apliecinām, ka visa sniegtā informācija ir patiesa.

<Apakšuzņēmēja paraksttiesīgās vai pilnvarotās personas vārds, uzvārds, amats >

<Paraksts>

<Datums, vieta>

⁶ Norādāmi apakšuzņēmēji un apakšuzņēmēju noligtie apakšuzņēmēji, ja tādi paredzēti, kuru sniedzamo pakalpojumu vērtība ir 10 000 (desmit tūkstoši) *euro* no kopējās iepirkuma līguma vērtības vai lielāka.

⁷ Norāda, ja apakšuzņēmēja sniedzamo pakalpojumu vērtība ir vismaz 10 000 *euro* no kopējās līguma vērtības.